

BRIDGESTONE

ØPHYZ

ØPHYZ

PHYZ ドライバー  
バリアブル アジャスト システム  
取扱説明書

あなたのゴルフライフを充実させるブリヂストンのウェブサイト

「ゴルフメガタウン」[www.bs-golf.com](http://www.bs-golf.com)

©クラブ、ボールの新品紹介から、ショップリスト、プロ&ツアー情報など、ゴルフの話題が満載です。

ブリヂストンスポーツ株式会社

東京都港区浜松町2-4-1 世界貿易センタービル 〒105-6127  
商品のお問い合わせは お客様コールセンター 0120-116613  
平日10:00~17:30 (土日・祝日および当社指定休日は除く)

●本冊子の色は印刷のため、実際の商品の色と異なる場合があります。●本冊子表記の数値は、実測値と若干異なる場合があります。●商品をより安全にご使用いただくため、ご使用前に必ず本冊子、取扱説明書、注意書きまたは当社ホームページをご確認ください。●本冊子に掲載されている写真・イラスト・文章についての無断転載はお断りします。

ご使用前に必ずお読みください。

- |   |           |
|---|-----------|
| 1. パーツ名称・付属品                                  | P.3       |
| 2. PHYZ バリアブル アジャスト システム の特長                  | P.4~P5    |
| 3. 45.5 インチ (標準長さ) を<br>46 インチ (長尺仕様) に変更する場合 | P.6~P.13  |
| 4. ポジション一覧表                                   | P.14~P.15 |
| 5. 46 インチ (長尺仕様) を<br>45.5 (標準長さ) に変更する場合     | P.16~P.21 |
| 6. 注意事項                                       | P.22~P.23 |

パーツ名称	付属品
<ul style="list-style-type: none"> <li>●固定パーツ ※このパーツは、ヘッドから外れる構造になっています。</li> </ul> 	<ul style="list-style-type: none"> <li>●ポーチ </li> <li>●取扱説明書 </li> <li>●トルクレンチ </li> <li>●スペーサー ★46インチ時に使用 ※ポーチの「内ポケット」に入っています。 </li> <li>●シルバーウエイト (銀色の軽いおもり) ★46インチ時に使用 ※ポーチの「内ポケット」に入っています。 </li> </ul>
<ul style="list-style-type: none"> <li>●ブラックウエイト (黒色の重いおもり) ★45.5インチ時に使用</li> <li>●セッティングライン ※シャフトスリーブを挿入するときの目印です。</li> <li>●スペーサー ★46インチ時に使用</li> <li>●シャフトスリーブ</li> </ul> 	
<p>※ご購入時は45.5インチ (標準長さ) の設定になっています。</p>	

# PHYZ バリアブル アジャスト システム の特長

## 1. クラブの長さ調整 (2通りの長さを選べる)

●45.5インチ(標準長さ) [方向安定性重視]



(例)狭いコース

方向性重視で曲げたくないコースでは、  
45.5インチ

※ラウンド中における「長さの変更」は、ルール違反となりますので、ご注意ください。

●46インチ(長尺仕様) [飛距離重視]



(例)広いコース

飛距離重視で飛ばしたいコースでは、  
46インチ

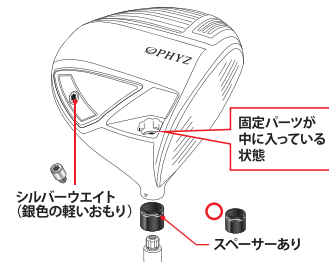
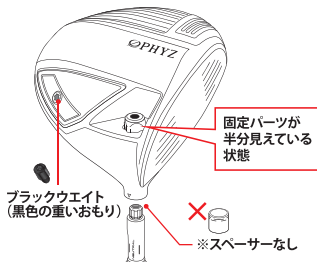

※ご購入時は45.5インチ(標準長さ)の設定になっています。

## 2. フェース向き、ライ角の調整 (ボールのつかまり度合いを調整できる)

標準より  
1°クローズ



標準  
フェース向き

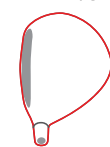

標準より  
1°オープン

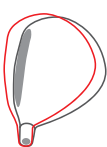

つかまり度合い 強

つかまり度合い 弱

【弾道イメージ】

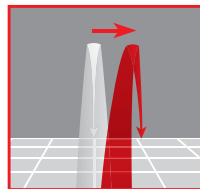
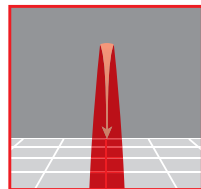
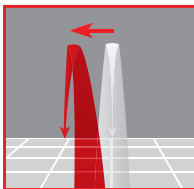

※イメージ図

※ライ角の調整につきましては、P.14、P.15にてご確認ください。

※ご購入時はニュートラルポジション(標準フェース向き)になっています。

※手順 1 ~ 14 までを順番に、確実に行ってください。

### ■基本姿勢、トルクレンチのセット方法

- 1** グリップを地面につけて、まっすぐ立てて持ってください。

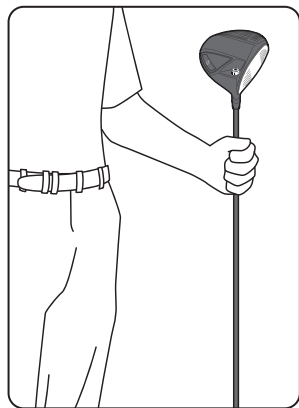

- 2** ヘッドを手で支え、固定パーツのネジ溝にトルクレンチを挿し込んでください。

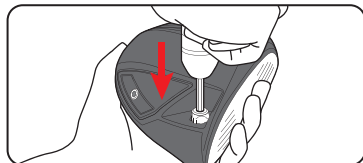

- 3** シャフトとトルクレンチが一直線になるよう、垂直に入れて、ネジとかみ合わせてください。

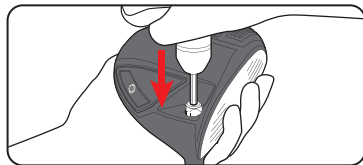

▲ ブリヂストン社製トルクレンチ以外の工具による取り外しや取り付けは、ネジが

### ■固定パーツのネジをゆるめ、シャフトを抜き、固定パーツを外す作業

- 4** 固定パーツのネジをゆるめます。  
トルクレンチを垂直にセットした状態で、反時計回りに回してください。

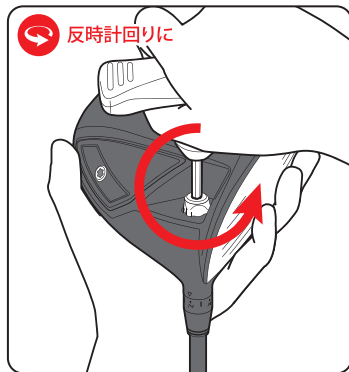

- 5** シャフトを抜きます。

- 6** 固定パーツをヘッド本体から外します。

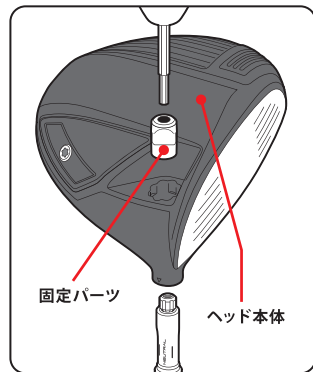

折れたり、ネジ山が潰れる恐れがございますので、使用しないでください。

■固定パーツを指定の向きに装着し、スペーサーの取り付け、ヘッド

の準備

7 固定パーツを下図のように装着します。

【46インチ(長尺仕様)のときの固定パーツの装着向き】

固定パーツのラインの部分を○印の角に合わせて入れ、固定パーツが一番下まで入っている状態にします。

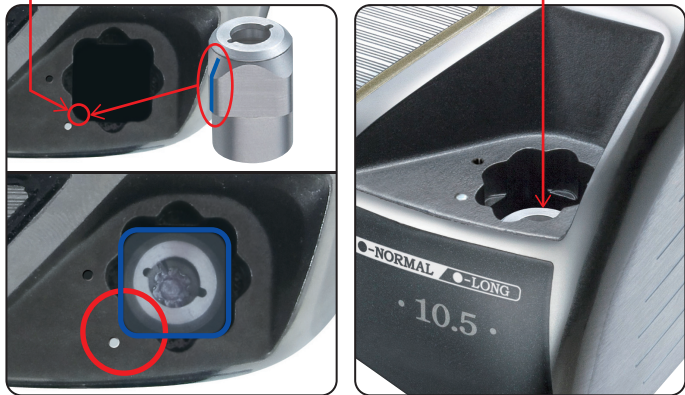

▲ 固定パーツがしっかりと一番下の場所に納まっているかを確認してください。

8 シャフトスリーブに付属のスペーサーを取り付けます。

※スペーサーの上下が逆にならないようにご注意ください。

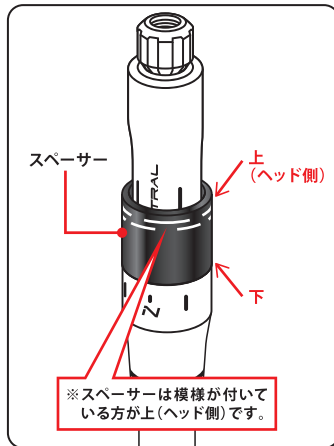

9 ヘッドの準備

※下図のように、左手の人差し指で固定パーツを押さえながら、ヘッドを持ってください。

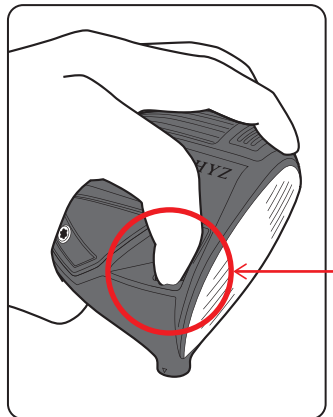

■シャフトスリーブを挿入し、お好みのポジションに合わせる作業

**10** ヘッドにシャフトスリーブを挿入する準備。

※右手でシャフトを持ち、左手は人差し指で固定パーツを押さえた状態でヘッドを持ちます。

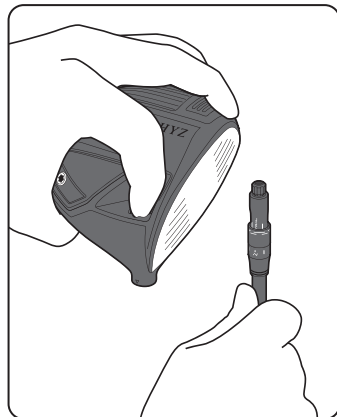

**11** シャフトスリーブをお好みのポジションに合わせてヘッドに挿入します。

※お好みのスリーブポジションはP.14、P.15にてご確認ください。

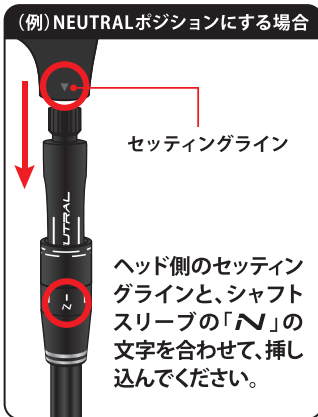

**重要事項** ⚠️ ネジを締める前に必ず、この確認作業を行ってください。

**12** シャフトスリーブが、固定パーツに正しく納まっているかを確認します。

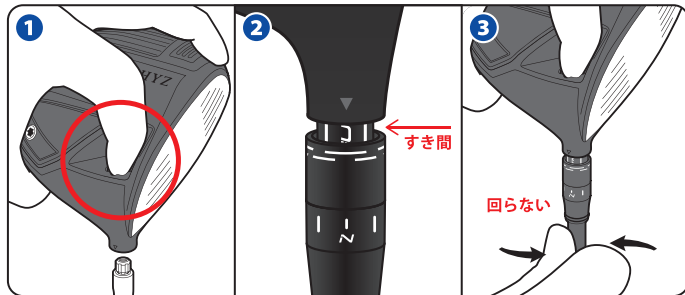

**1** 左手の人差し指で固定パーツをしっかり押さえます。

**2** 固定パーツがしっかり押さえられていると、図のようにシャフトスリーブとヘッドの間にすき間ができます。

**3** **2**の状態ではシャフトを回し、シャフトが回らないことを確認してください。

※シャフトが回る場合は、正しく装着されていません。左手の人差し指で固定パーツをしっかり押さえ、シャフトを挿入し直してください。

## ■固定パーツのネジを締め、バランスウエイトを交換する作業

### 13 固定パーツのネジを締めます。

トルクレンチを垂直にセットした状態で、時計回りに回してください。回転が固くなった後、さらにしっかりと締めつけ、トルクレンチが「カチッ」と音がするまで回してください。

**▲** カチッと音がするまでネジを締めないと、外れる恐れや損傷する恐れがございますので、必ず「カチッ」と音がするまでネジを締めてください。



### 14 バランス調整ウエイトを交換します。

※46インチの時にブラックウエイトが装着されていると、標準バランスよりも、約2~3ポイントバランスが重くなってしまいます。標準バランスに合わせるために、必ずシルバーウエイトに交換してください。

①ブラックウエイト(黒色の重いおもり)をトルクレンチで反時計回りに回して外します。

※取り外したウエイトは、なくさないように大切に保管してください。

②付属のシルバーウエイト(銀色の軽いおもり)をトルクレンチで時計回りに回して取り付けます。

(トルクレンチが「カチッ」と音がするまで締めてください。)



## ■46インチ(長尺仕様)の完成図

※最後に必ず、下記の項目をチェックしてください。  
①から⑤まですべてOKであれば、完成です。



# ポジション一覧表

※ご購入時はニュートラル(標準ポジション)になっています。

## ■ポジション位置

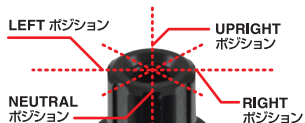

	標準ポジション								NEUTRAL に戻る
スリーブ向き									
	NEUTRAL (ニュートラル)		RIGHT (ライト)		UPRIGHT (アップライト)		LEFT (レフト)		NEUTRAL (ニュートラル)
フェース向き	標準 フェース向き		標準より 1°オープン		標準 フェース向き		標準より 1°クローズ		標準 フェース向き
ライ角	標準 ライ角 (58°)		ややアップライト (+1°)		アップライト (+2°)		ややアップライト (+1°)		標準 ライ角 (58°)
			徐々に アップライトへ				徐々に フラットへ		

※ヘッドポジションは8通りの調整ができます。※上記図はイメージです。※上記数値は実測値と若干異なります。



※手順 1 ~ 10 までを順番に、確実に行ってください。

■固定パーツのネジをゆるめ、シャフトを抜き、固定パーツを外す作業

**1** 固定パーツのネジをゆるめます。

トルクレンチを垂直にセットした状態で、反時計回りに回してください。



**2** シャフトを抜きます。

**3** 固定パーツをヘッド本体から外します。

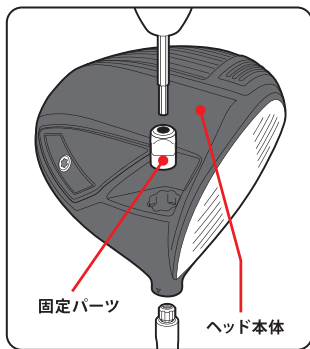

⚠ ブリヂストン社製トルクレンチ以外の工具による取り外しや取り付けは、ネジが折れたり、ネジ山が潰れる恐れがございますので、使用しないでください。

■固定パーツを指定の向きに装着する作業

**4** 固定パーツを下図のように装着します。

【45.5インチ(標準長さ)のときの固定パーツの装着向き】

固定パーツのラインの部分を●印の角に合わせて入れ、固定パーツの上半分が見えている状態にします。

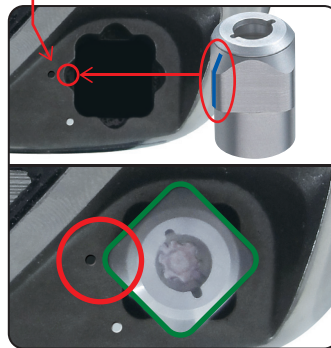

⚠ 固定パーツがしっかりと●のポジションに納まり、ガタつきがないかを確認してください。

## 46インチ(長尺仕様)を45.5(標準長さ)に変更する場合

### ■スペーサーを外し、シャフトスリーブを挿入

- 5** シャフトスリーブに装着されているスペーサーを外す。

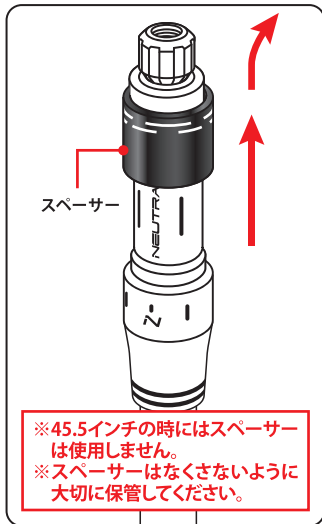

- 6** ヘッドにシャフトスリーブを挿入します。

※下図のように、左手の人差し指で固定パーツを押さえながら、シャフトスリーブを挿入します。

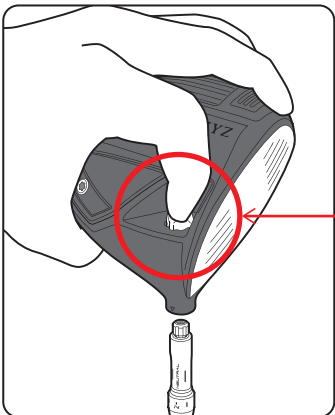

★ご購入時は45.5インチの設定になっています。

### ■シャフトスリーブをお好みのポジションに合わせて挿入する作業

- 7** シャフトスリーブをお好みのポジションに合わせてヘッドに挿入します。

※お好みのスリーブポジションはP.14、P.15にてご確認ください。

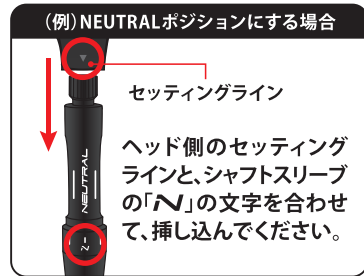

**重要事項** ⚠ ネジを締める前に必ず、この確認作業を行ってください。

- 8** 固定パーツを左手の人差し指で押さえながら、シャフトを回し、シャフトが回らないことを確認します。

※シャフトが回る場合は、正しく装着されていません。左手の人差し指で固定パーツをしっかり押さえ、シャフトを挿入し直してください。

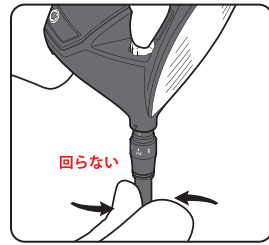

## ■固定パーツのネジを締め、バランスウェイトを交換する作業

### 9 固定パーツのネジを締めます。

トルクレンチを垂直にセットした状態で、時計回りに回してください。回転が固くなった後、さらにしっかりと締めつけ、トルクレンチが「カチッ」と音がするまで回してください。

**▲** カチッと音がするまでネジを締めないと、外れる恐れや損傷する恐れがございますので、必ず「カチッ」と音がするまでネジを締めてください。



### 10 バランス調整ウェイトを交換します。

※45.5インチの時にシルバーウェイトが装着されていると、標準バランスよりも、約2~3ポイントバランスが軽くなってしまいます。標準バランスに合わせるために、必ずブラックウェイトに交換してください。

①シルバーウェイト(銀色の軽いおもり)をトルクレンチで反時計回りに回して外します。

※取り外したウェイトは、なくさないように大切に保管してください。

②ブラックウェイト(黒色の重いおもり)をトルクレンチで時計回りに回して取り付けます。

(トルクレンチが「カチッ」と音がするまで締めてください。)



## ■45.5インチ(標準長さ)の完成図

※最後に必ず、下記の項目をチェックしてください。  
①から⑤まですべてOKであれば、完成です。



①固定パーツが上半分見えている状態になっていますか？

②スペーサーは外していますか？

③ヘッドとシャフトスリーブとの間にすき間やガタつきがなく装着されていますか？  
また、ヘッドとシャフトにグラつきはありませんか？

⑤ブラックウェイトが装着されていますか？

④シャフトスリーブのポジションは、お好み通りのポジションにセットされていますか？

## ■ゴルフ規則について

**ラウンド中における「長さの変更」、「ポジションの変更」、「バランスウエイトの交換」、および「バランスウエイトを外したままでのプレー」は行わないでください。**

- NEW PHYZは、USGAならびにR & Aのゴルフ規則のルールに適合したクラブです。しかし、ラウンド中に長さの変更、ポジションの変更、バランスウエイトの交換など、クラブの性能を変える行為は、ゴルフ規則4-2a項（性能の変更）に抵触し、ルール違反となりますので、ご注意ください。また、バランスウエイトを外したままプレーを行うと、穴の開いたクラブヘッドとみなされ、ゴルフ附則第Ⅱ条4a項に抵触し、ルール違反となりますので、ご注意ください。

（ゴルフ規則について、詳しくお知りになりたい方は、[www.usga.org](http://www.usga.org)、[www.randa.org](http://www.randa.org)または[www.jga.or.jp](http://www.jga.or.jp)をご参照ください。）

## ⚠ 損傷を防ぐために、以下の内容を守ってください

- 当社製トルクレンチ以外の工具による取り外しや取り付けは、ネジが折れたり、ネジ山が潰れる恐れがありますので行わないでください。

- クラブを使用する前には、毎回必ずクラブヘッド、バランスウエイトが正しく装着されていること、ならびに、クラブヘッドとシャフトにガタつきがないかを必ずご確認ください。正しく装着されていなかったり、締めつけが不十分な場合、スイングの最中にヘッド、バランスウエイトがゆるみ、外れる可能性があります。

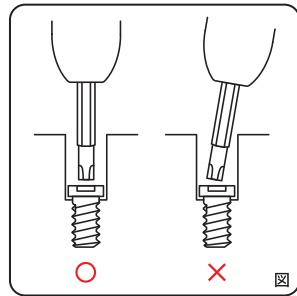

- ネジをゆるめる、または締める際には、トルクレンチがまっすぐになるようにセットし、トルクレンチの先端が、ネジ穴にしっかりとかみ合っていることをご確認ください。この確認を怠ると、ネジが破損する恐れがあります。（図参照）
- ホゼル連結部やネジ部にはほこりや異物がないよう清潔を保ってください。また、お手入れは、綿棒、または乾いた柔らかい布で空拭きください。
- シャフトスリーブには、熱を加えないでください。破損する恐れがあります。
- シャフトスリーブを取り外すなど、故意に分解された場合につきましては、当社保証の対象外となりますので、あらかじめご了承ください。  
※当社保証規定につきましては、別添付の保証書取扱説明書をご確認ください。