

NEW

ヘッドスピードを上げる、
手元重心設計プロスペックシャフト

Miyazaki Kosuma

シャフト手元重心化により
クラブ慣性モーメントが減少し、
振りやすくなることでヘッドスピードがアップ。
また、低トルク化により方向安定性が向上し、
気持ち良く振り抜けます。

手元の剛性を高めて方向安定性が向上
プレイヤーの意志にレスポンスよく反応する剛性分布

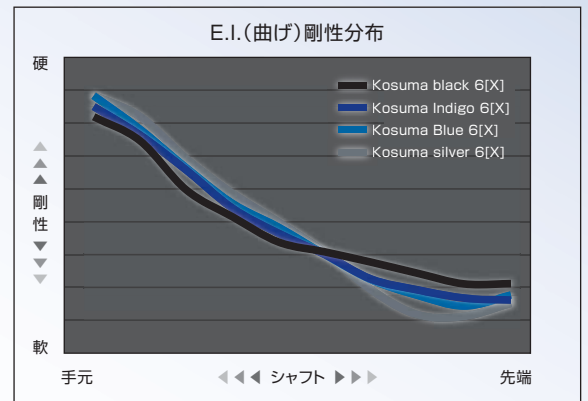

※当社ゴルフ計測所での実験データ

MADE in MIYAZAKIの高い技術力が生み出す高性能

高性能ハイブリッドプリプレグ搭載。粘りと弾き感はそのままだに、手元重心化を実現。

- ヘッドスピードアップを可能にする手元重心設計
- 低トルク化を実現できたことで安定性を維持
- 粘りと弾き感を両立したアスリート好みのフィーリング

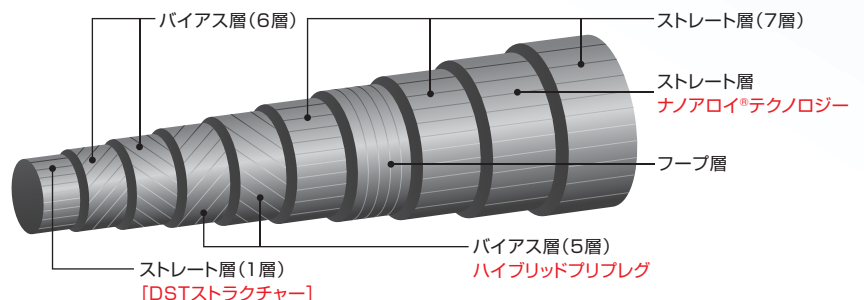

NANOALLOY
TECHNOLOGY

※NANOALLOY®は東レ(株)の登録商標です。

スイングタイプに合わせて選べる4タイプ36スペック

※カーボンシャフト ※シャフト重量は46インチ仕様での重量 ○MADE IN JAPAN

Kosuma Black

安心して叩ける
シャフトを求めるゴルファーへ

氷



つかまり過ぎないから思い切り振り抜ける、
低スピンの力強い中弾道で飛ばす。

	フレックス	調子	重量(g)	トルク	国際標準フレックスコード
Black 8	X	手元	85	2.6	7679
	S	手元	76	2.8	5468
Black 7	X	手元	78	2.8	7679
	S	手元	70	3.1	7679
Black 6	S	手元	67	3.1	5468
	SR	手元	66	3.1	4456
Black 5	S	手元	58	4.8	5468
	SR	手元	57	4.8	4456
	R	手元	56	4.8	4345

Kosuma Indigo

全体のしなりを感じながら、つかまりを抑えて
力強く飛ばしたいゴルファーへ

靄



全体でしなるシャフト挙動と先端の「しっかり感」でつかまり過ぎを抑え、
安定した中弾道で思い切り飛ばす。

	フレックス	調子	重量(g)	トルク	国際標準フレックスコード
Indigo 8	X	中手元	85	2.6	8668
Indigo 7	X	中手元	78	2.8	8668
	S	中手元	76	2.8	6556
Indigo 6	X	中手元	70	3.1	8668
	S	中手元	68	3.1	6556
	SR	中手元	66	3.1	5445
Indigo 5	S	中手元	58	4.8	6556
	SR	中手元	57	4.8	5445
	R	中手元	55	4.8	4434

Kosuma Blue

しっかりしたシャフトで
安定して振り抜きたいゴルファーへ

氷



全体がしなる素直なシャフト挙動、安定した振り抜き、
中高弾道で飛ばす。

	フレックス	調子	重量(g)	トルク	国際標準フレックスコード
Blue 8	X	中	85	2.6	8767
Blue 7	X	中	78	2.8	8767
	S	中	76	2.8	6545
Blue 6	X	中	70	3.2	8767
	S	中	68	3.2	6545
	SR	中	66	3.2	5434
Blue 5	S	中	58	4.8	6545
	SR	中	56	4.8	5434
	R	中	55	4.8	4433

Kosuma Silver

高打ち出し、高弾道で飛距離に
こだわるゴルファーへ

霧



先端部に「タメ」を生み出し、鋭い振り抜き、
高弾道で飛ばす。

	フレックス	調子	重量(g)	トルク	国際標準フレックスコード
Silver 8	X	先中	85	2.6	9756
Silver 7	X	先中	78	2.9	9756
	S	先中	76	2.9	6634
Silver 6	X	先中	70	3.2	9756
	S	先中	68	3.2	6634
	SR	先中	65	3.2	5533
Silver 5	S	先中	58	4.8	6634
	SR	先中	57	4.8	5533
	R	先中	56	4.8	4423

Miyazaki

ARTWORK BY
KENA

MADE IN MIYAZAKI

高い技術力が生み出す高性能。

手元重心設計シャフト「Miyazaki KENA」



フィッティングの精度を高めるフレックスの新概念 「インターナショナル・フレックス・コード」

『Miyazaki』は、シャフト全長を手元から先に向かって4分割し、それぞれの硬さを相対的に1～9で数値化。その数字の4つの組み合わせでシャフトごとの性能・特性をわかりやすく示した「インターナショナル・フレックス・コード」の採用により、スイングタイプに合わせた正確で、きめ細かなフィッティングを可能にしました。

数字の並びは左から手元→先端の順番です。
※インターナショナル・フレックス・コードはシャフト本体の先端付近に記載されています。

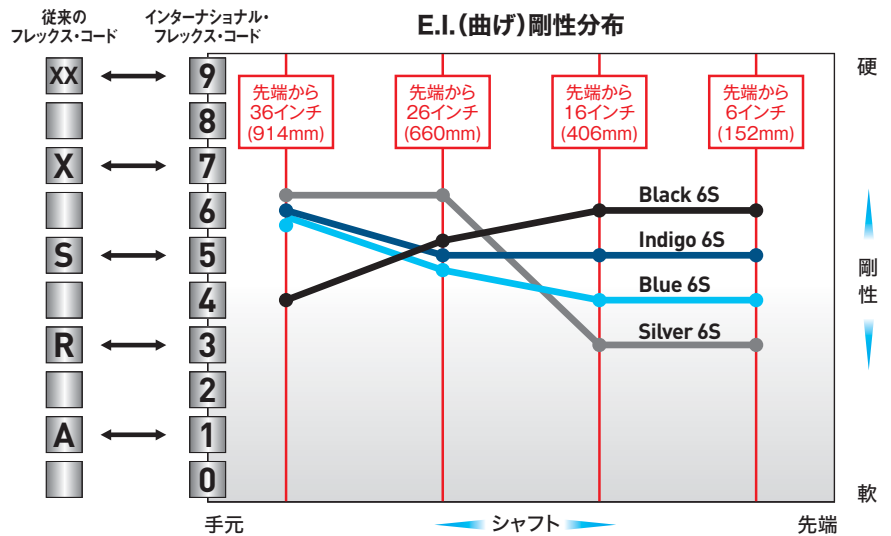

KENA Black

安心して叩けるシャフトを
求めるゴルファーへ

つかまり過ぎないから思い切り振り抜ける、
低スピンの力強い中弾道で飛ばす。

	フレックス	調子	重量(g)	トルク	インターナショナル フレックスコード
Black 7	X	手元	81	2.4	6689
	X	手元	71	3.1	6689
Black 6	S	手元	68	3.1	4566
	SR	手元	66	3.1	3455
Black 5	X	手元	62	3.3	6689
	S	手元	59	3.3	4566
	SR	手元	58	3.3	3455

※シャフト重量は46インチ仕様での重量 ○ MADE IN JAPAN



KENA Indigo

全体のしなりを感じながら、
つかまりを抑えて力強く飛ばしたいゴルファーへ

全体でしなるシャフト挙動と先端の「しっかり感」で
つかまり過ぎを抑え、安定した中弾道で思い切り飛ばす。

	フレックス	調子	重量(g)	トルク	インターナショナル フレックスコード
Indigo 7	X	中手元	82	2.4	8777
	X	中手元	72	3.1	8777
Indigo 6	S	中手元	69	3.3	6555
	SR	中手元	67	3.3	5444
Indigo 5	X	中手元	62	3.3	8777
	S	中手元	59	3.3	6555
	SR	中手元	58	3.3	5444

※シャフト重量は46インチ仕様での重量 ○ MADE IN JAPAN



KENA Blue

しっかりしたシャフトで安定して
振り抜きたいゴルファーへ

全体がしなる素直なシャフト挙動、安定した振り抜き、
中高弾道で飛ばす。

	フレックス	調子	重量(g)	トルク	インターナショナル フレックスコード
Blue 7	X	中	81	2.4	8756
	X	中	70	3.1	8756
Blue 6	S	中	67	3.1	6544
	SR	中	65	3.1	5433
Blue 5	X	中	61	3.3	8756
	S	中	59	3.4	6544
	SR	中	59	3.4	5433

※シャフト重量は46インチ仕様での重量 ○ MADE IN JAPAN



KENA Silver

高打ち出し、高弾道で飛距離に
こだわるゴルファーへ

先端部に「タメ」を生み出し、鋭い振り抜き、
高弾道で飛ばす。

	フレックス	調子	重量(g)	トルク	インターナショナル フレックスコード
Silver 7	X	先中	82	2.4	9755
	X	先中	71	3.1	9755
Silver 6	S	先中	68	3.4	6633
	SR	先中	67	3.4	5522
Silver 5	X	先中	63	3.4	9755
	S	先中	59	3.4	6633
	SR	先中	58	3.4	5522
Silver 5HT	S	先中	56	4.6	6633
	R	先中	53	4.6	5522

※シャフト重量は46インチ仕様での重量 ○ MADE IN JAPAN



強い「粘り」と「弾き」の
絶妙マッチングが生むプレミアムな飛び
「Miyazaki Kusala (クサラ)」

Miyazaki
premium golf shafts

AFTWORK BY
KUSALA



独自技術「D.P.C. (デュアル・パワー・チャージャー)テクノロジー」が可能にする ヘッドスピードに応じたきめ細かな重量・剛性分布設計

「Miyazaki Kusala」シャフトでは「チャージャー・セクション」を2つ設け、
それぞれの剛性分布を変えています。

1st Charger Section 粘る × 弾く 2nd Charger Section

① 1st チャージャー・セクション

手元から中央部までの部分。ユーザーのスイングタイプに応じて「粘る」(=しなる)位置を変更。
絶妙のタイミングでインパクトを迎えられ、スイングのパワーを最大限ヘッドに伝えます。

② 2nd チャージャー・セクション

先端部分。剛性を高めることで、インパクト時の衝撃によるシャフトの変形を抑え、
ボールの最後のひとおしにつながる「弾く」感覚を実現。抜群の振り抜きを実現します。

E.I.(曲げ)剛性分布

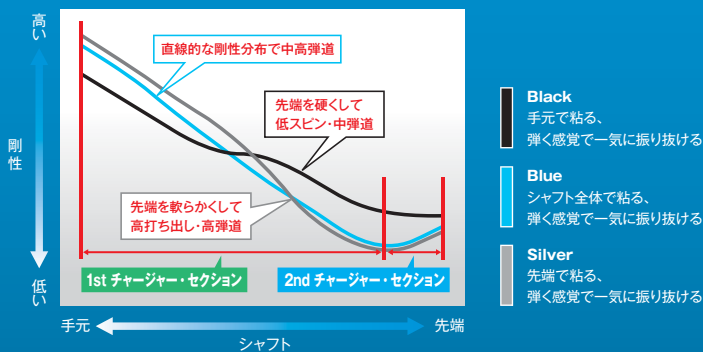

フィッティングの精度を高めるフレックスの新概念 「インターナショナル・フレックス・コード」

「Miyazaki」は、シャフト全長を手元から先に向かって4分割し、
それぞれの硬さを相対的に1~9で数値化。

その数字の4つの組み合わせでシャフトごとの性能・特性をわかりやすく示した

「インターナショナル・フレックス・コード」の採用により、スイングタイプに合わせた正確で、
きめ細かなフィッティングを可能にしました。



数字の並びは左から手元→先端の順番です。

※インターナショナル・フレックス・コードはシャフト本体の先端付近に記載されています。

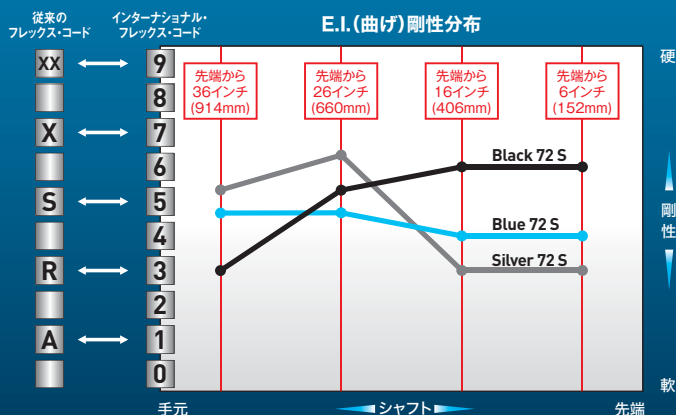



Black

つかまり過ぎないから思い切り振り抜ける、
低スピンの力強い中弾道で飛ばす

安心して叩けるシャフトを求めるゴルファーへ

Miyazaki Kusala Black シリーズ 【通称：氷】



Black 83

フレックス	調子	重量(g)	トルク	インターナショナル・フレックスコード
X	手元	81	2.6	5689

Black 72

フレックス	調子	重量(g)	トルク	インターナショナル・フレックスコード
X	手元	71	3.3	5689
S	手元	68	3.3	3566
SR	手元	66	3.3	2455

Black 61

フレックス	調子	重量(g)	トルク	インターナショナル・フレックスコード
X	手元	63	3.5	5689
S	手元	61	3.5	3566
SR	手元	60	3.5	2455

※シャフト重量は46インチ仕様での重量 ○ MADE IN JAPAN



Blue

全体がしなる素直なシャフト挙動、
安定した振り抜き、中高弾道で飛ばす

しっかりしたシャフトで安定して振り抜きたいゴルファーへ

Miyazaki Kusala Blue シリーズ 【通称：水】



Blue 83

フレックス	調子	重量(g)	トルク	インターナショナル・フレックスコード
X	中	81	2.6	7756

Blue 72

フレックス	調子	重量(g)	トルク	インターナショナル・フレックスコード
X	中	70	3.3	7756
S	中	67	3.3	5544
SR	中	65	3.3	4433

Blue 61

フレックス	調子	重量(g)	トルク	インターナショナル・フレックスコード
X	中	61	3.5	7756
S	中	59	3.6	5544
SR	中	59	3.6	4433

※シャフト重量は46インチ仕様での重量 ○ MADE IN JAPAN



Silver

先端部に「タメ」を生み出し、
鋭い振り抜き、高弾道で飛ばす

高打ち出し、高弾道で飛距離にこだわるゴルファーへ

Miyazaki Kusala Silver シリーズ 【通称：霧】



Silver 83

フレックス	調子	重量(g)	トルク	インターナショナル・フレックスコード
X	先中	82	2.6	8755

Silver 72

フレックス	調子	重量(g)	トルク	インターナショナル・フレックスコード
X	先中	71	3.3	8755
S	先中	68	3.6	5633
SR	先中	67	3.6	4522

Silver 61

フレックス	調子	重量(g)	トルク	インターナショナル・フレックスコード
X	先中	63	3.6	8755
S	先中	60	3.6	5633
SR	先中	59	3.6	4522

Silver 56

フレックス	調子	重量(g)	トルク	インターナショナル・フレックスコード
S	先中	54	4.2	5633
R	先中	52	4.2	4522

※シャフト重量は46インチ仕様での重量 ○ MADE IN JAPAN

SHAFT

記載しておりますシャフト重量は、シャフトメーカーのカタログ記載値です。
(チップ径8.5mm・46インチ仕様)

■ 三菱レイヨン Diamana™ R

インパクト付近でシャフトの走り・弾き感がある飛距離追求型アスリートモデル。超高弾性材料・ダイアリード™をバット部に用いることで、切り返しのパワーを損なうことなくダウンスイングに移行することができます。

Diamana™ R70



フレックス	調子	重量(g)	トルク
X	中	76	3.0
S	中	72	3.1

Diamana™ R60



フレックス	調子	重量(g)	トルク
S	中	64	3.5

■ 三菱レイヨン Diamana™ W

左を恐れずに叩きにいける強弾道アスリートモデル。3G M.D.I設計で、より精密な曲げ・ねじれ剛性の設計を可能とし、切り返しで大きなしなりを生みながらも、インパクトゾーンでの安定したヘッド挙動を実現。

Diamana™ W70



フレックス	調子	重量(g)	トルク
X	手元	77	2.8
S	手元	74	3.2

Diamana™ W60



フレックス	調子	重量(g)	トルク
S	手元	64	3.2

■ 三菱レイヨン FUBUKI™ K

シャフトに蓄えた全てのエネルギーを効率よくボールに伝えることをコンセプトとしています。バット部の剛性を抑え目にし、切りかえしでの大きなタメを作る"手元しなり"のシャフト。

FUBUKI™ K 70



フレックス	調子	重量(g)	トルク
X	中元	74	3.2
S	中元	72	3.3

FUBUKI™ K 60



フレックス	調子	重量(g)	トルク
S	中元	63	3.7

■ 三菱レイヨン FUBUKI™ AX f

3W~ショートWoodに使用する、FW専用モデル。FW専用設計で「球を上げる、飛距離を稼ぐ、ラインを出す」というFWとして求められる基本性能を高レベルで実現しています。

FUBUKI™ AX f75

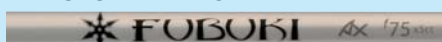

フレックス	調子	重量(g)	トルク
X	中	78	3.3
S	中	76	3.4

FUBUKI™ AX f65



フレックス	調子	重量(g)	トルク
S	中	66	3.9

■ グラファイトデザイン TOUR AD MJ

中間部の剛性を保ちながら、手元の剛性を高めたことで弾きと、ほどよい粘りで暴れが少なく、叩いても左に行きにくい設計にしています。低スピンのクラブとボールとの組み合わせにより高弾道、飛距離、コントロール性能の向上を実現します。

TOUR AD MJ-7



フレックス	調子	重量(g)	トルク
X	中	72	3.2
S	中	71	3.2

TOUR AD MJ-6



フレックス	調子	重量(g)	トルク
S	中	62	3.4

TOUR AD MJ-5



フレックス	調子	重量(g)	トルク
R1	中	53	4.7

■ グラファイトデザイン TOUR AD MT

手元部分の粘りによる切り返しでのタイミングの取りやすさと、先端のしなり戻りによる強く長いインパクトを体感できるシャフト。スイングと一体感のあるバランスの取れたしなりが、安定した弾道を可能にした。

TOUR AD MT-7



フレックス	調子	重量(g)	トルク
X	中	75	3.1
S	中	73	3.1

TOUR AD MT-6



フレックス	調子	重量(g)	トルク
S	中	64	3.3

TOUR AD MT-5



フレックス	調子	重量(g)	トルク
R1	中	54	4.7

■ グラファイトデザイン TOUR AD GT

手元から先端部分の剛性を強め、クラブの挙動が安定することでパワーが効率良くボールに伝わり飛距離が向上。安定性と弾き感をバランスよく兼ね備え、理想の弾道をイメージできることで攻めのゴルフを可能にするシャフト。

TOUR AD GT-7



フレックス	調子	重量(g)	トルク
X	中	76	2.9
S	中	74	2.9

TOUR AD GT-6



フレックス	調子	重量(g)	トルク
S	中	66	3.1

TOUR AD GT-5



フレックス	調子	重量(g)	トルク
R1	中	55	4.3

■ グラファイトデザイン TOUR AD BB

先端から中間部分の剛性を強め、シャフト挙動が安定し操作性と方向性を向上。手元部分が程よくなることにより、タイミングが取りやすく振り遅れを感じさせない一体感のある振り抜きを実現。

TOUR AD BB-7



フレックス	調子	重量(g)	トルク
X	中	76	3.0
S	中	74	3.0

TOUR AD BB-6



フレックス	調子	重量(g)	トルク
S	中	65	3.2

TOUR AD BB-5



フレックス	調子	重量(g)	トルク
R1	中	55	4.3

SHAFT

記載しておりますシャフト重量は、シャフトメーカーのカタログ記載値です。
(チップ径8.5mm・46インチ仕様)

Fujikura Motore Speeder Evolution

「はやぶさ」などの人工衛星にも採用されている50トン高弾性3軸織物をゴルフシャフトとして初めて採用するなど、新素材を複合させることで安定感ある振り心地とこれまでにないハジキ感を両立。

Motore Speeder 757 Evolution



フレックス	調子	重量(g)	トルク
S	先中	76	3.3

Motore Speeder 661 Evolution



フレックス	調子	重量(g)	トルク
S	先中	66	3.7

Fujikura Motore Speeder

「飛ぶシャフト」とは何かを世界中に示した、フジクラにおける金字塔シリーズがここに復活。かつてない「飛距離性能」を実現するため、現在の新素材を複合することにより進化。

Motore Speeder 757



フレックス	調子	重量(g)	トルク
S	先中	77.0	3.0

Motore Speeder 661



フレックス	調子	重量(g)	トルク
S	先中	67.5	3.2

UST Mamiya ATTAS ロックスター

シャフトの中間部から先端部にかけて、剛性の平準化を実現。実感としてスムーズな走りを感じると共に、先端部の走り感を演出することでインパクト時のつかまりをよくし飛距離アップにつなげます。

ATTAS ロックスター 6



フレックス	調子	重量(g)	トルク
S	中	64	3.3

UST Mamiya ATTAS 5GoGo

手元部でタイミングを取り、中間部でやさしさを感じ、先端部の剛性の高さが強い弾道とブレを抑えるというシャフトに仕上げました。

ATTAS 5GoGo 6



フレックス	調子	重量(g)	トルク
S	中	67	3.1

GRIP

スリクソンオリジナルフルラバー (2014年モデル、バックラインなし、ロゴ入り)



重量(g)	口径
46	60

スリクソンオリジナルフルラバー (2012年モデル、バックラインなし、ロゴ入り)



重量(g)	口径
46	62

スリクソンオリジナルフルラバー/カラー (バックラインなし、ロゴ入り)

ホワイト



重量(g)	口径
47.5	62

レッド



重量(g)	口径
47.5	62

ブルー



重量(g)	口径
47.5	62

Golf PrideマルチコンパウンドMCC・プラチナム (バックラインなし)

スカーレット



重量(g)	口径
49	60

ミッドナイトブルー



重量(g)	口径
49	60

※マルチコンパウンドMCC・プラチナムを装着する場合は、1本につき別途¥1,500+税の追加料金が必要となります。

自分仕様に仕上げる スリクソン カラーカスタム

無償

※購入後のカラー変更、修理は有償



COLOR FERAL

フェラル

標準色

SILVER シルバー



RED レッド



BLUE ブルー





スリクソン Z F45 TOUR #3

ヘッド素材 / フェース: HT1770鋼
 ボディ/クラウン: マレージング鋼
 フェース: 鍛造
 ヘッド製法 / ボディ: ロストワックス精密 casting
 フェース: サテン仕上げ
 仕上げ / ソール: 黒IP + サテン + ショット + ミラー + レーザー仕上げ

番手	#3
ロフト角(°)	15
ライ角(°)	57
ヘッド体積(cm ³)	150
ヘッド重量(g)	212

●クラブ:MADE IN JAPAN
 ●オリジナルヘッドカバー付(MADE IN CHINA)

価格はすべてオープン価格です

Miyazaki Kosuma Black



シャフト名	フレックス	グリップ名	標準長さ(インチ)										
			42.0 バランス	42.25 バランス	42.5 バランス	42.75 バランス	43.0 バランス クラブ重量		43.25 バランス	43.5 バランス	43.75 バランス	44.0 バランス	
Kosuma Black 8	X	スリクソンオリジナルフルバー(2014年モデル,バックラインなし,ロゴ入り)	C8	C9	D1	D2	D3	337	D4				
		スリクソンオリジナルフルバー(2012年モデル,バックラインなし,ロゴ入り)	C8	C9	D1	D2	D3	337	D4				
		スリクソンオリジナルフルバー/カラー(バックラインなし,ロゴ入り)	C8	C9	D0	D1	D3	339	D4	D5			
		Golf Prideマルチコンパウンド-MCCプラチナム(バックラインなし)	C7	C9	D0	D1	D2	340	D4	D5			
Kosuma Black 7	X	スリクソンオリジナルフルバー(2014年モデル,バックラインなし,ロゴ入り)	C8	C9	D1	D2	D3	331	D4				
		スリクソンオリジナルフルバー(2012年モデル,バックラインなし,ロゴ入り)	C8	C9	D1	D2	D3	331	D4				
		スリクソンオリジナルフルバー/カラー(バックラインなし,ロゴ入り)	C8	C9	D0	D1	D3	333	D4	D5			
		Golf Prideマルチコンパウンド-MCCプラチナム(バックラインなし)	C7	C9	D0	D1	D2	334	D4	D5			
	S	スリクソンオリジナルフルバー(2014年モデル,バックラインなし,ロゴ入り)	C8	C9	D1	D2	D3	329	D4				
		スリクソンオリジナルフルバー(2012年モデル,バックラインなし,ロゴ入り)	C8	C9	D1	D2	D3	329	D4				
		スリクソンオリジナルフルバー/カラー(バックラインなし,ロゴ入り)	C8	C9	D0	D1	D3	331	D4	D5			
		Golf Prideマルチコンパウンド-MCCプラチナム(バックラインなし)	C7	C9	D0	D1	D2	332	D4	D5			
Kosuma Black 6	X	スリクソンオリジナルフルバー(2014年モデル,バックラインなし,ロゴ入り)	C7	C8	D0	D1	D2	324	D3	D5			
		スリクソンオリジナルフルバー(2012年モデル,バックラインなし,ロゴ入り)	C7	C8	D0	D1	D2	324	D3	D5			
		スリクソンオリジナルフルバー/カラー(バックラインなし,ロゴ入り)	C7	C8	C9	D0	D2	326	D3	D4	D5		
		Golf Prideマルチコンパウンド-MCCプラチナム(バックラインなし)	C6	C8	C9	D0	D1	327	D3	D4	D5		
	S	スリクソンオリジナルフルバー(2014年モデル,バックラインなし,ロゴ入り)	C7	C8	D0	D1	D2	322	D3	D5			
		スリクソンオリジナルフルバー(2012年モデル,バックラインなし,ロゴ入り)	C7	C8	D0	D1	D2	322	D3	D5			
		スリクソンオリジナルフルバー/カラー(バックラインなし,ロゴ入り)	C7	C8	C9	D0	D2	324	D3	D4	D5		
		Golf Prideマルチコンパウンド-MCCプラチナム(バックラインなし)	C6	C8	C9	D0	D1	325	D3	D4	D5		
	SR	スリクソンオリジナルフルバー(2014年モデル,バックラインなし,ロゴ入り)	C7	C8	D0	D1	D2	321	D3	D5			
		スリクソンオリジナルフルバー(2012年モデル,バックラインなし,ロゴ入り)	C7	C8	D0	D1	D2	321	D3	D5			
		スリクソンオリジナルフルバー/カラー(バックラインなし,ロゴ入り)	C7	C8	C9	D0	D2	323	D3	D4	D5		
		Golf Prideマルチコンパウンド-MCCプラチナム(バックラインなし)	C6	C8	C9	D0	D1	324	D3	D4	D5		
Kosuma Black 5	S	スリクソンオリジナルフルバー(2014年モデル,バックラインなし,ロゴ入り)	C7	C8	D0	D1	D2	313	D3	D5			
		スリクソンオリジナルフルバー(2012年モデル,バックラインなし,ロゴ入り)	C7	C8	D0	D1	D2	313	D3	D5			
		スリクソンオリジナルフルバー/カラー(バックラインなし,ロゴ入り)	C7	C8	C9	D0	D2	315	D3	D4	D5		
		Golf Prideマルチコンパウンド-MCCプラチナム(バックラインなし)	C6	C8	C9	D0	D1	316	D3	D4	D5		
	SR	スリクソンオリジナルフルバー(2014年モデル,バックラインなし,ロゴ入り)	C7	C8	D0	D1	D2	312	D3	D5			
		スリクソンオリジナルフルバー(2012年モデル,バックラインなし,ロゴ入り)	C7	C8	D0	D1	D2	312	D3	D5			
		スリクソンオリジナルフルバー/カラー(バックラインなし,ロゴ入り)	C7	C8	C9	D0	D2	314	D3	D4	D5		
		Golf Prideマルチコンパウンド-MCCプラチナム(バックラインなし)	C6	C8	C9	D0	D1	315	D3	D4	D5		
	R	スリクソンオリジナルフルバー(2014年モデル,バックラインなし,ロゴ入り)	C7	C8	D0	D1	D2	311	D3	D5			
		スリクソンオリジナルフルバー(2012年モデル,バックラインなし,ロゴ入り)	C7	C8	D0	D1	D2	311	D3	D5			
		スリクソンオリジナルフルバー/カラー(バックラインなし,ロゴ入り)	C7	C8	C9	D0	D2	313	D3	D4	D5		
		Golf Prideマルチコンパウンド-MCCプラチナム(バックラインなし)	C6	C8	C9	D0	D1	314	D3	D4	D5		

※バランス調整は+2ポイント(1ポイント単位)まで調節可能です。(バランスを軽くすることはできません) ※長さの変更によりシャフト硬さ等、フィーリングが変わる可能性があります。

※この表のバランス、重量の値は、設計値ですので実際のクラブとは異なる場合がございます。

※標準長さとは、Miyazaki Kosuma Blue6カーボンシャフト装着・プロパー展開での長さであり、各シャフト装着時の推奨の長さではありません。 ※パーツの在庫状況により、納期がかかる場合がございます。



スリクソン Z F45 TOUR #3

ヘッド素材 / フェース: HT1770鋼
 ボディ/クラウン: マレージング鋼
 フェース: 鍛造
 ヘッド製法 / ボディ: ロストワックス精密 casting
 フェース: サテン仕上げ
 仕上げ / ソール: 黒IP + サテン + ショット + ミラー + レーザー仕上げ

番手	#3
ロフト角(°)	15
ライ角(°)	57
ヘッド体積(cm ³)	150
ヘッド重量(g)	212

●クラブ:MADE IN JAPAN
 ●オリジナルヘッドカバー付(MADE IN CHINA)

価格はすべてオープン価格です

Miyazaki Kosuma Indigo



シャフト名	フレックス	グリップ名	標準長さ(インチ)										
			42.0 バランス	42.25 バランス	42.5 バランス	42.75 バランス	43.0 バランス クラブ重量		43.25 バランス	43.5 バランス	43.75 バランス	44.0 バランス	
Kosuma Indigo 8	X	スリクソンオリジナルフルバー(2014年モデル,バックラインなし,ロゴ入り)	C8	C9	D1	D2	D3	337	D4				
		スリクソンオリジナルフルバー(2012年モデル,バックラインなし,ロゴ入り)	C8	C9	D1	D2	D3	337	D4				
		スリクソンオリジナルフルバー/カラー(バックラインなし,ロゴ入り)	C8	C9	D0	D1	D3	339	D4	D5			
		Golf Prideマルチコンパウンド-MCCプラチナム(バックラインなし)	C7	C9	D0	D1	D2	340	D4	D5			
Kosuma Indigo 7	X	スリクソンオリジナルフルバー(2014年モデル,バックラインなし,ロゴ入り)	C8	C9	D1	D2	D3	330	D4				
		スリクソンオリジナルフルバー(2012年モデル,バックラインなし,ロゴ入り)	C8	C9	D1	D2	D3	330	D4				
		スリクソンオリジナルフルバー/カラー(バックラインなし,ロゴ入り)	C8	C9	D0	D1	D3	332	D4	D5			
		Golf Prideマルチコンパウンド-MCCプラチナム(バックラインなし)	C7	C9	D0	D1	D2	333	D4	D5			
	S	スリクソンオリジナルフルバー(2014年モデル,バックラインなし,ロゴ入り)	C7	C8	D0	D1	D2	329	D3	D5			
		スリクソンオリジナルフルバー(2012年モデル,バックラインなし,ロゴ入り)	C7	C8	D0	D1	D2	329	D3	D5			
		スリクソンオリジナルフルバー/カラー(バックラインなし,ロゴ入り)	C7	C8	C9	D0	D2	331	D3	D4	D5		
		Golf Prideマルチコンパウンド-MCCプラチナム(バックラインなし)	C6	C8	C9	D0	D1	332	D3	D4	D5		
Kosuma Indigo 6	X	スリクソンオリジナルフルバー(2014年モデル,バックラインなし,ロゴ入り)	C7	C8	D0	D1	D2	324	D3	D5			
		スリクソンオリジナルフルバー(2012年モデル,バックラインなし,ロゴ入り)	C7	C8	D0	D1	D2	324	D3	D5			
		スリクソンオリジナルフルバー/カラー(バックラインなし,ロゴ入り)	C7	C8	C9	D0	D2	326	D3	D4	D5		
		Golf Prideマルチコンパウンド-MCCプラチナム(バックラインなし)	C6	C8	C9	D0	D1	327	D3	D4	D5		
	S	スリクソンオリジナルフルバー(2014年モデル,バックラインなし,ロゴ入り)	C7	C8	D0	D1	D2	322	D3	D5			
		スリクソンオリジナルフルバー(2012年モデル,バックラインなし,ロゴ入り)	C7	C8	D0	D1	D2	322	D3	D5			
		スリクソンオリジナルフルバー/カラー(バックラインなし,ロゴ入り)	C7	C8	C9	D0	D2	324	D3	D4	D5		
		Golf Prideマルチコンパウンド-MCCプラチナム(バックラインなし)	C6	C8	C9	D0	D1	325	D3	D4	D5		
	SR	スリクソンオリジナルフルバー(2014年モデル,バックラインなし,ロゴ入り)	C7	C8	D0	D1	D2	319	D3	D5			
		スリクソンオリジナルフルバー(2012年モデル,バックラインなし,ロゴ入り)	C7	C8	D0	D1	D2	319	D3	D5			
		スリクソンオリジナルフルバー/カラー(バックラインなし,ロゴ入り)	C7	C8	C9	D0	D2	321	D3	D4	D5		
		Golf Prideマルチコンパウンド-MCCプラチナム(バックラインなし)	C6	C8	C9	D0	D1	322	D3	D4	D5		
Kosuma Indigo 5	S	スリクソンオリジナルフルバー(2014年モデル,バックラインなし,ロゴ入り)	C7	C8	D0	D1	D2	313	D3	D5			
		スリクソンオリジナルフルバー(2012年モデル,バックラインなし,ロゴ入り)	C7	C8	D0	D1	D2	313	D3	D5			
		スリクソンオリジナルフルバー/カラー(バックラインなし,ロゴ入り)	C7	C8	C9	D0	D2	315	D3	D4	D5		
		Golf Prideマルチコンパウンド-MCCプラチナム(バックラインなし)	C6	C8	C9	D0	D1	316	D3	D4	D5		
	SR	スリクソンオリジナルフルバー(2014年モデル,バックラインなし,ロゴ入り)	C7	C8	D0	D1	D2	312	D3	D5			
		スリクソンオリジナルフルバー(2012年モデル,バックラインなし,ロゴ入り)	C7	C8	D0	D1	D2	312	D3	D5			
		スリクソンオリジナルフルバー/カラー(バックラインなし,ロゴ入り)	C7	C8	C9	D0	D2	314	D3	D4	D5		
		Golf Prideマルチコンパウンド-MCCプラチナム(バックラインなし)	C6	C8	C9	D0	D1	315	D3	D4	D5		
	R	スリクソンオリジナルフルバー(2014年モデル,バックラインなし,ロゴ入り)	C6	C7	C9	D0	D1	311	D2	D4	D5		
		スリクソンオリジナルフルバー(2012年モデル,バックラインなし,ロゴ入り)	C6	C7	C9	D0	D1	311	D2	D4	D5		
		スリクソンオリジナルフルバー/カラー(バックラインなし,ロゴ入り)	C6	C7	C8	C9	D1	313	D2	D3	D4		
		Golf Prideマルチコンパウンド-MCCプラチナム(バックラインなし)	C5	C7	C8	C9	D0	314	D2	D3	D4	D5	

※バランス調整は+2ポイント(1ポイント単位)まで調節可能です。(バランスを軽くすることはできません) ※長さの変更によりシャフト硬さ等、フィーリングが変わる可能性があります。

※この表のバランス、重量の値は、設計値ですので実際のクラブとは異なる場合がございます。

※標準長さとは、Miyazaki Kosuma Blue6カーボンシャフト装着・プロパー展開での長さであり、各シャフト装着時の推奨の長さではありません。 ※パーツの在庫状況により、納期がかかる場合がございます。



スリクソン Z F45 TOUR #3

ヘッド素材 / フェース: HT1770鋼
 ボディ/クラウン: マレージング鋼
 フェース: 鍛造
 ヘッド製法 / ボディ: ロストワックス精密 casting
 フェース: サテン仕上げ
 仕上げ / ソール: 黒IP + サテン + ショット + ミラー + レーザー仕上げ

番手	#3
ロフト角(°)	15
ライ角(°)	57
ヘッド体積(cm ³)	150
ヘッド重量(g)	212

●クラブ: MADE IN JAPAN
 ●オリジナルヘッドカバー付(MADE IN CHINA)

価格はすべてオープン価格です

Miyazaki Kosuma Blue



シャフト名	フレックス	グリップ名	標準長さ(インチ)									
			42.0 バランス	42.25 バランス	42.5 バランス	42.75 バランス	43.0 バランス クラブ重量		43.25 バランス	43.5 バランス	43.75 バランス	44.0 バランス
Kosuma Blue 8	X	スリクソンオリジナルフルバー(2014年モデル、バックラインなし、ロゴ入り)	C7	C8	D0	D1	D2	337	D3	D5		
		スリクソンオリジナルフルバー(2012年モデル、バックラインなし、ロゴ入り)	C7	C8	D0	D1	D2	337	D3	D5		
		スリクソンオリジナルフルバー/カラー(バックラインなし、ロゴ入り)	C7	C8	C9	D0	D2	339	D3	D4	D5	
		Golf Prideマルチコンパウンド-MCCプラチナム(バックラインなし)	C6	C8	C9	D0	D1	340	D3	D4	D5	
Kosuma Blue 7	X	スリクソンオリジナルフルバー(2014年モデル、バックラインなし、ロゴ入り)	C7	C8	D0	D1	D2	330	D3	D5		
		スリクソンオリジナルフルバー(2012年モデル、バックラインなし、ロゴ入り)	C7	C8	D0	D1	D2	330	D3	D5		
		スリクソンオリジナルフルバー/カラー(バックラインなし、ロゴ入り)	C7	C8	C9	D0	D2	332	D3	D4	D5	
		Golf Prideマルチコンパウンド-MCCプラチナム(バックラインなし)	C6	C8	C9	D0	D1	333	D3	D4	D5	
	S	スリクソンオリジナルフルバー(2014年モデル、バックラインなし、ロゴ入り)	C7	C8	D0	D1	D2	328	D3	D5		
		スリクソンオリジナルフルバー(2012年モデル、バックラインなし、ロゴ入り)	C7	C8	D0	D1	D2	328	D3	D5		
		スリクソンオリジナルフルバー/カラー(バックラインなし、ロゴ入り)	C7	C8	C9	D0	D2	330	D3	D4	D5	
		Golf Prideマルチコンパウンド-MCCプラチナム(バックラインなし)	C6	C8	C9	D0	D1	331	D3	D4	D5	
Kosuma Blue 6	X	スリクソンオリジナルフルバー(2014年モデル、バックラインなし、ロゴ入り)	C7	C8	D0	D1	D2	324	D3	D5		
		スリクソンオリジナルフルバー(2012年モデル、バックラインなし、ロゴ入り)	C7	C8	D0	D1	D2	324	D3	D5		
		スリクソンオリジナルフルバー/カラー(バックラインなし、ロゴ入り)	C7	C8	C9	D0	D2	326	D3	D4	D5	
		Golf Prideマルチコンパウンド-MCCプラチナム(バックラインなし)	C6	C8	C9	D0	D1	327	D3	D4	D5	
	S	スリクソンオリジナルフルバー(2014年モデル、バックラインなし、ロゴ入り)	C7	C8	D0	D1	D2	322	D3	D5		
		スリクソンオリジナルフルバー(2012年モデル、バックラインなし、ロゴ入り)	C7	C8	D0	D1	D2	322	D3	D5		
		スリクソンオリジナルフルバー/カラー(バックラインなし、ロゴ入り)	C7	C8	C9	D0	D2	324	D3	D4	D5	
		Golf Prideマルチコンパウンド-MCCプラチナム(バックラインなし)	C6	C8	C9	D0	D1	325	D3	D4	D5	
	SR	スリクソンオリジナルフルバー(2014年モデル、バックラインなし、ロゴ入り)	C7	C8	D0	D1	D2	320	D3	D5		
		スリクソンオリジナルフルバー(2012年モデル、バックラインなし、ロゴ入り)	C7	C8	D0	D1	D2	320	D3	D5		
		スリクソンオリジナルフルバー/カラー(バックラインなし、ロゴ入り)	C7	C8	C9	D0	D2	322	D3	D4	D5	
		Golf Prideマルチコンパウンド-MCCプラチナム(バックラインなし)	C6	C8	C9	D0	D1	323	D3	D4	D5	
Kosuma Blue 5	S	スリクソンオリジナルフルバー(2014年モデル、バックラインなし、ロゴ入り)	C7	C8	D0	D1	D2	314	D3	D5		
		スリクソンオリジナルフルバー(2012年モデル、バックラインなし、ロゴ入り)	C7	C8	D0	D1	D2	314	D3	D5		
		スリクソンオリジナルフルバー/カラー(バックラインなし、ロゴ入り)	C7	C8	C9	D0	D2	316	D3	D4	D5	
		Golf Prideマルチコンパウンド-MCCプラチナム(バックラインなし)	C6	C8	C9	D0	D1	317	D3	D4	D5	
	SR	スリクソンオリジナルフルバー(2014年モデル、バックラインなし、ロゴ入り)	C6	C7	C9	D0	D1	312	D2	D4	D5	
		スリクソンオリジナルフルバー(2012年モデル、バックラインなし、ロゴ入り)	C6	C7	C9	D0	D1	312	D2	D4	D5	
		スリクソンオリジナルフルバー/カラー(バックラインなし、ロゴ入り)	C6	C7	C8	C9	D1	314	D2	D3	D4	
		Golf Prideマルチコンパウンド-MCCプラチナム(バックラインなし)	C5	C7	C8	C9	D0	315	D2	D3	D4	
	R	スリクソンオリジナルフルバー(2014年モデル、バックラインなし、ロゴ入り)	C6	C7	C9	D0	D1	311	D2	D4	D5	
		スリクソンオリジナルフルバー(2012年モデル、バックラインなし、ロゴ入り)	C6	C7	C9	D0	D1	311	D2	D4	D5	
		スリクソンオリジナルフルバー/カラー(バックラインなし、ロゴ入り)	C6	C7	C8	C9	D1	313	D2	D3	D4	
		Golf Prideマルチコンパウンド-MCCプラチナム(バックラインなし)	C5	C7	C8	C9	D0	314	D2	D3	D4	D5

※バランス調整は+2ポイント(1ポイント単位)まで調節可能です。(バランスを軽くすることはできません) ※長さの変更によりシャフト硬さ等、フィーリングが変わる可能性があります。

※この表のバランス、重量の値は、設計値ですので実際のクラブとは異なる場合がございます。

※標準長さとは、Miyazaki Kosuma Blue6カーボンシャフト装着・プロパー展開での長さであり、各シャフト装着時の推奨の長さではありません。 ※パーツの在庫状況により、納期がかかる場合がございます。



スリクソン Z F45 TOUR #3

ヘッド素材 / フェース: HT1770鋼
 ボディ/クラウン: マレージング鋼
 フェース: 鍛造
 ヘッド製法 / ボディ: ロストワックス精密 casting
 フェース: サテン仕上げ
 仕上げ / ソール: 黒IP + サテン + ショット + ミラー + レーザー仕上げ

番手	#3
ロフト角(°)	15
ライ角(°)	57
ヘッド体積(cm ³)	150
ヘッド重量(g)	212

●クラブ:MADE IN JAPAN
 ●オリジナルヘッドカバー付(MADE IN CHINA)

価格はすべてオープン価格です

Miyazaki Kosuma Silver



シャフト名	フレックス	グリップ名	標準長さ(インチ)									
			42.0 バランス	42.25 バランス	42.5 バランス	42.75 バランス	43.0 バランス クラブ重量		43.25 バランス	43.5 バランス	43.75 バランス	44.0 バランス
Kosuma Silver 8	X	スリクソンオリジナルフルバー(2014年モデル、バックラインなし、ロゴ入り)	C7	C8	D0	D1	D2	337	D3	D5		
		スリクソンオリジナルフルバー(2012年モデル、バックラインなし、ロゴ入り)	C7	C8	D0	D1	D2	337	D3	D5		
		スリクソンオリジナルフルバー/カラー(バックラインなし、ロゴ入り)	C7	C8	C9	D0	D2	339	D3	D4	D5	
		Golf Prideマルチコンパウンド-MCCプラチナム(バックラインなし)	C6	C8	C9	D0	D1	340	D3	D4	D5	
Kosuma Silver 7	X	スリクソンオリジナルフルバー(2014年モデル、バックラインなし、ロゴ入り)	C7	C8	D0	D1	D2	330	D3	D5		
		スリクソンオリジナルフルバー(2012年モデル、バックラインなし、ロゴ入り)	C7	C8	D0	D1	D2	330	D3	D5		
		スリクソンオリジナルフルバー/カラー(バックラインなし、ロゴ入り)	C7	C8	C9	D0	D2	332	D3	D4	D5	
		Golf Prideマルチコンパウンド-MCCプラチナム(バックラインなし)	C6	C8	C9	D0	D1	333	D3	D4	D5	
	S	スリクソンオリジナルフルバー(2014年モデル、バックラインなし、ロゴ入り)	C7	C8	D0	D1	D2	328	D3	D5		
		スリクソンオリジナルフルバー(2012年モデル、バックラインなし、ロゴ入り)	C7	C8	D0	D1	D2	328	D3	D5		
		スリクソンオリジナルフルバー/カラー(バックラインなし、ロゴ入り)	C7	C8	C9	D0	D2	330	D3	D4	D5	
		Golf Prideマルチコンパウンド-MCCプラチナム(バックラインなし)	C6	C8	C9	D0	D1	331	D3	D4	D5	
Kosuma Silver 6	X	スリクソンオリジナルフルバー(2014年モデル、バックラインなし、ロゴ入り)	C7	C8	D0	D1	D2	324	D3	D5		
		スリクソンオリジナルフルバー(2012年モデル、バックラインなし、ロゴ入り)	C7	C8	D0	D1	D2	324	D3	D5		
		スリクソンオリジナルフルバー/カラー(バックラインなし、ロゴ入り)	C7	C8	C9	D0	D2	326	D3	D4	D5	
		Golf Prideマルチコンパウンド-MCCプラチナム(バックラインなし)	C6	C8	C9	D0	D1	327	D3	D4	D5	
	S	スリクソンオリジナルフルバー(2014年モデル、バックラインなし、ロゴ入り)	C7	C8	D0	D1	D2	322	D3	D5		
		スリクソンオリジナルフルバー(2012年モデル、バックラインなし、ロゴ入り)	C7	C8	D0	D1	D2	322	D3	D5		
		スリクソンオリジナルフルバー/カラー(バックラインなし、ロゴ入り)	C7	C8	C9	D0	D2	324	D3	D4	D5	
		Golf Prideマルチコンパウンド-MCCプラチナム(バックラインなし)	C6	C8	C9	D0	D1	325	D3	D4	D5	
	SR	スリクソンオリジナルフルバー(2014年モデル、バックラインなし、ロゴ入り)	C6	C7	C9	D0	D1	319	D2	D4	D5	
		スリクソンオリジナルフルバー(2012年モデル、バックラインなし、ロゴ入り)	C6	C7	C9	D0	D1	319	D2	D4	D5	
		スリクソンオリジナルフルバー/カラー(バックラインなし、ロゴ入り)	C6	C7	C8	C9	D1	321	D2	D3	D4	
		Golf Prideマルチコンパウンド-MCCプラチナム(バックラインなし)	C5	C7	C8	C9	D0	322	D2	D3	D4	D5
Kosuma Silver 5	S	スリクソンオリジナルフルバー(2014年モデル、バックラインなし、ロゴ入り)	C6	C7	C9	D0	D1	314	D2	D4	D5	
		スリクソンオリジナルフルバー(2012年モデル、バックラインなし、ロゴ入り)	C6	C7	C9	D0	D1	314	D2	D4	D5	
		スリクソンオリジナルフルバー/カラー(バックラインなし、ロゴ入り)	C6	C7	C8	C9	D1	316	D2	D3	D4	
		Golf Prideマルチコンパウンド-MCCプラチナム(バックラインなし)	C5	C7	C8	C9	D0	317	D2	D3	D4	D5
	SR	スリクソンオリジナルフルバー(2014年モデル、バックラインなし、ロゴ入り)	C6	C7	C9	D0	D1	312	D2	D4	D5	
		スリクソンオリジナルフルバー(2012年モデル、バックラインなし、ロゴ入り)	C6	C7	C9	D0	D1	312	D2	D4	D5	
		スリクソンオリジナルフルバー/カラー(バックラインなし、ロゴ入り)	C6	C7	C8	C9	D1	314	D2	D3	D4	
		Golf Prideマルチコンパウンド-MCCプラチナム(バックラインなし)	C5	C7	C8	C9	D0	315	D2	D3	D4	D5
	R	スリクソンオリジナルフルバー(2014年モデル、バックラインなし、ロゴ入り)	C6	C7	C9	D0	D1	311	D2	D4	D5	
		スリクソンオリジナルフルバー(2012年モデル、バックラインなし、ロゴ入り)	C6	C7	C9	D0	D1	311	D2	D4	D5	
		スリクソンオリジナルフルバー/カラー(バックラインなし、ロゴ入り)	C6	C7	C8	C9	D1	313	D2	D3	D4	
		Golf Prideマルチコンパウンド-MCCプラチナム(バックラインなし)	C5	C7	C8	C9	D0	314	D2	D3	D4	D5

※バランス調整は+2ポイント(1ポイント単位)まで調節可能です。(バランスを軽くすることはできません) ※長さの変更によりシャフト硬さ等、フィーリングが変わる可能性があります。

※この表のバランス、重量の値は、設計値ですので実際のクラブとは異なる場合がございます。

※標準長さとは、Miyazaki Kosuma Blue6カーボンシャフト装着・プロパー展開での長さであり、各シャフト装着時の推奨の長さではありません。 ※パーツの在庫状況により、納期がかかる場合がございます。



スリクソン Z F45 TOUR #3

ヘッド素材 / フェース: HT1770鋼
 ボディ/クラウン: マレージング鋼
 フェース: 鍛造
 ヘッド製法 / ボディ: ロストワックス精密铸造
 フェース: サテン仕上げ
 仕上げ / ソール: 黒IP + サテン + ショット + ミラー + レーザー仕上げ

番手	#3
ロフト角(°)	15
ライ角(°)	57
ヘッド体積(cm ³)	150
ヘッド重量(g)	212

●クラブ:MADE IN JAPAN
 ●オリジナルヘッドカバー付(MADE IN CHINA)

価格はすべてオープン価格です

Miyazaki KENA Black



シャフト名	フレックス	グリップ名	標準長さ(インチ)									
			42.0 バランス	42.25 バランス	42.5 バランス	42.75 バランス	43.0 バランス クラブ重量		43.25 バランス	43.5 バランス	43.75 バランス	44.0 バランス
KENA Black 7	X	スリクソンオリジナルフルラバー(2014年モデル、バックラインなし、ロゴ入り)	C7	C8	D0	D1	D2	335	D3	D5		
		スリクソンオリジナルフルラバー(2012年モデル、バックラインなし、ロゴ入り)	C7	C8	D0	D1	D2	335	D3	D5		
		スリクソンオリジナルフルラバー/カラー(バックラインなし、ロゴ入り)	C7	C8	C9	D0	D2	337	D3	D4	D5	
		Golf Prideマルチコンパウンド-MCCプラチナム(バックラインなし)	C6	C8	C9	D0	D1	338	D3	D4	D5	
KENA Black 6	X	スリクソンオリジナルフルラバー(2014年モデル、バックラインなし、ロゴ入り)	C7	C8	D0	D1	D2	327	D3	D5		
		スリクソンオリジナルフルラバー(2012年モデル、バックラインなし、ロゴ入り)	C7	C8	D0	D1	D2	327	D3	D5		
		スリクソンオリジナルフルラバー/カラー(バックラインなし、ロゴ入り)	C7	C8	C9	D0	D2	329	D3	D4	D5	
		Golf Prideマルチコンパウンド-MCCプラチナム(バックラインなし)	C6	C8	C9	D0	D1	330	D3	D4	D5	
	S	スリクソンオリジナルフルラバー(2014年モデル、バックラインなし、ロゴ入り)	C7	C8	D0	D1	D2	325	D3	D5		
		スリクソンオリジナルフルラバー(2012年モデル、バックラインなし、ロゴ入り)	C7	C8	D0	D1	D2	325	D3	D5		
		スリクソンオリジナルフルラバー/カラー(バックラインなし、ロゴ入り)	C7	C8	C9	D0	D2	327	D3	D4	D5	
		Golf Prideマルチコンパウンド-MCCプラチナム(バックラインなし)	C6	C8	C9	D0	D1	328	D3	D4	D5	
	SR	スリクソンオリジナルフルラバー(2014年モデル、バックラインなし、ロゴ入り)	C7	C8	D0	D1	D2	324	D3	D5		
		スリクソンオリジナルフルラバー(2012年モデル、バックラインなし、ロゴ入り)	C7	C8	D0	D1	D2	324	D3	D5		
		スリクソンオリジナルフルラバー/カラー(バックラインなし、ロゴ入り)	C7	C8	C9	D0	D2	326	D3	D4	D5	
		Golf Prideマルチコンパウンド-MCCプラチナム(バックラインなし)	C6	C8	C9	D0	D1	327	D3	D4	D5	
KENA Black 5	X	スリクソンオリジナルフルラバー(2014年モデル、バックラインなし、ロゴ入り)	C7	C8	D0	D1	D2	320	D3	D5		
		スリクソンオリジナルフルラバー(2012年モデル、バックラインなし、ロゴ入り)	C7	C8	D0	D1	D2	320	D3	D5		
		スリクソンオリジナルフルラバー/カラー(バックラインなし、ロゴ入り)	C7	C8	C9	D0	D2	322	D3	D4	D5	
		Golf Prideマルチコンパウンド-MCCプラチナム(バックラインなし)	C6	C8	C9	D0	D1	323	D3	D4	D5	
	S	スリクソンオリジナルフルラバー(2014年モデル、バックラインなし、ロゴ入り)	C7	C8	D0	D1	D2	318	D3	D5		
		スリクソンオリジナルフルラバー(2012年モデル、バックラインなし、ロゴ入り)	C7	C8	D0	D1	D2	318	D3	D5		
		スリクソンオリジナルフルラバー/カラー(バックラインなし、ロゴ入り)	C7	C8	C9	D0	D2	320	D3	D4	D5	
		Golf Prideマルチコンパウンド-MCCプラチナム(バックラインなし)	C6	C8	C9	D0	D1	321	D3	D4	D5	
	SR	スリクソンオリジナルフルラバー(2014年モデル、バックラインなし、ロゴ入り)	C7	C8	D0	D1	D2	316	D3	D5		
		スリクソンオリジナルフルラバー(2012年モデル、バックラインなし、ロゴ入り)	C7	C8	D0	D1	D2	316	D3	D5		
		スリクソンオリジナルフルラバー/カラー(バックラインなし、ロゴ入り)	C7	C8	C9	D0	D2	318	D3	D4	D5	
		Golf Prideマルチコンパウンド-MCCプラチナム(バックラインなし)	C6	C8	C9	D0	D1	319	D3	D4	D5	

※バランス調整は+2ポイント(1ポイント単位)まで調節可能です。(バランスを軽くすることはできません) ※長さの変更によりシャフト硬さ等、フィーリングが変わる可能性があります。

※この表のバランス、重量の値は、設計値ですので実際のクラブとは異なる場合がございます。

※標準長さとは、Miyazaki Kosuma Blue6カーボンシャフト装着・プロパー展開での長さであり、各シャフト装着時の推奨の長さではありません。 ※パーツの在庫状況により、納期がかかる場合がございます。



スリクソン Z F45 TOUR #3

ヘッド素材 / フェース: HT1770鋼
 ボディ/クラウン: マレージング鋼
 フェース: 鍛造
 ヘッド製法 / ボディ: ロストワックス精密鑄造
 フェース: サテン仕上げ
 仕上げ / ソール: 黒IP + サテン + ショット + ミラー + レーザー仕上げ

番手	#3
ロフト角(°)	15
ライ角(°)	57
ヘッド体積(cm ³)	150
ヘッド重量(g)	212

●クラブ:MADE IN JAPAN
 ●オリジナルヘッドカバー付(MADE IN CHINA)

価格はすべてオープン価格です

Miyazaki KENA Indigo



シャフト名	フレックス	グリップ名	標準長さ(インチ)									
			42.0 バランス	42.25 バランス	42.5 バランス	42.75 バランス	43.0 バランス クラブ重量		43.25 バランス	43.5 バランス	43.75 バランス	44.0 バランス
KENA Indigo 7	X	スリクソンオリジナルフルラバー(2014年モデル、バックラインなし、ロゴ入り)	C7	C8	D0	D1	D2	336	D3	D5		
		スリクソンオリジナルフルラバー(2012年モデル、バックラインなし、ロゴ入り)	C7	C8	D0	D1	D2	336	D3	D5		
		スリクソンオリジナルフルラバー/カラー(バックラインなし、ロゴ入り)	C7	C8	C9	D0	D2	338	D3	D4	D5	
		Golf Prideマルチコンパウンド-MCCプラチナム(バックラインなし)	C6	C8	C9	D0	D1	339	D3	D4	D5	
KENA Indigo 6	X	スリクソンオリジナルフルラバー(2014年モデル、バックラインなし、ロゴ入り)	C7	C8	D0	D1	D2	328	D3	D5		
		スリクソンオリジナルフルラバー(2012年モデル、バックラインなし、ロゴ入り)	C7	C8	D0	D1	D2	328	D3	D5		
		スリクソンオリジナルフルラバー/カラー(バックラインなし、ロゴ入り)	C7	C8	C9	D0	D2	330	D3	D4	D5	
		Golf Prideマルチコンパウンド-MCCプラチナム(バックラインなし)	C6	C8	C9	D0	D1	331	D3	D4	D5	
	S	スリクソンオリジナルフルラバー(2014年モデル、バックラインなし、ロゴ入り)	C7	C8	D0	D1	D2	324	D3	D5		
		スリクソンオリジナルフルラバー(2012年モデル、バックラインなし、ロゴ入り)	C7	C8	D0	D1	D2	324	D3	D5		
		スリクソンオリジナルフルラバー/カラー(バックラインなし、ロゴ入り)	C7	C8	C9	D0	D2	326	D3	D4	D5	
		Golf Prideマルチコンパウンド-MCCプラチナム(バックラインなし)	C6	C8	C9	D0	D1	327	D3	D4	D5	
	SR	スリクソンオリジナルフルラバー(2014年モデル、バックラインなし、ロゴ入り)	C7	C8	D0	D1	D2	323	D3	D5		
		スリクソンオリジナルフルラバー(2012年モデル、バックラインなし、ロゴ入り)	C7	C8	D0	D1	D2	323	D3	D5		
		スリクソンオリジナルフルラバー/カラー(バックラインなし、ロゴ入り)	C7	C8	C9	D0	D2	325	D3	D4	D5	
		Golf Prideマルチコンパウンド-MCCプラチナム(バックラインなし)	C6	C8	C9	D0	D1	326	D3	D4	D5	
KENA Indigo 5	X	スリクソンオリジナルフルラバー(2014年モデル、バックラインなし、ロゴ入り)	C7	C8	D0	D1	D2	319	D3	D5		
		スリクソンオリジナルフルラバー(2012年モデル、バックラインなし、ロゴ入り)	C7	C8	D0	D1	D2	319	D3	D5		
		スリクソンオリジナルフルラバー/カラー(バックラインなし、ロゴ入り)	C7	C8	C9	D0	D2	321	D3	D4	D5	
		Golf Prideマルチコンパウンド-MCCプラチナム(バックラインなし)	C6	C8	C9	D0	D1	322	D3	D4	D5	
	S	スリクソンオリジナルフルラバー(2014年モデル、バックラインなし、ロゴ入り)	C7	C8	D0	D1	D2	317	D3	D5		
		スリクソンオリジナルフルラバー(2012年モデル、バックラインなし、ロゴ入り)	C7	C8	D0	D1	D2	317	D3	D5		
		スリクソンオリジナルフルラバー/カラー(バックラインなし、ロゴ入り)	C7	C8	C9	D0	D2	319	D3	D4	D5	
		Golf Prideマルチコンパウンド-MCCプラチナム(バックラインなし)	C6	C8	C9	D0	D1	320	D3	D4	D5	
	SR	スリクソンオリジナルフルラバー(2014年モデル、バックラインなし、ロゴ入り)	C7	C8	D0	D1	D2	315	D3	D5		
		スリクソンオリジナルフルラバー(2012年モデル、バックラインなし、ロゴ入り)	C7	C8	D0	D1	D2	315	D3	D5		
		スリクソンオリジナルフルラバー/カラー(バックラインなし、ロゴ入り)	C7	C8	C9	D0	D2	317	D3	D4	D5	
		Golf Prideマルチコンパウンド-MCCプラチナム(バックラインなし)	C6	C8	C9	D0	D1	318	D3	D4	D5	

※バランス調整は+2ポイント(1ポイント単位)まで調節可能です。(バランスを軽くすることはできません) ※長さの変更によりシャフト硬さ等、フィーリングが変わる可能性があります。

※この表のバランス、重量の値は、設計値ですので実際のクラブとは異なる場合がございます。

※標準長さとは、Miyazaki Kosuma Blue6カーボンシャフト装着・プロパー展開での長さであり、各シャフト装着時の推奨の長さではありません。 ※パーツの在庫状況により、納期がかかる場合がございます。



スリクソン Z F45 TOUR #3

ヘッド素材 / フェース: HT1770鋼
 ボディ/クラウン: マレージング鋼
 フェース: 鍛造
 ヘッド製法 / ボディ: ロストワックス精密鑄造
 フェース: サテン仕上げ
 仕上げ / ソール: 黒IP + サテン + ショット + ミラー + レーザー仕上げ

番手	#3
ロフト角(°)	15
ライ角(°)	57
ヘッド体積(cm ³)	150
ヘッド重量(g)	212

●クラブ:MADE IN JAPAN
 ●オリジナルヘッドカバー付(MADE IN CHINA)

価格はすべてオープン価格です

Miyazaki KENA Blue



シャフト名	フレックス	グリップ名	標準長さ(インチ)									
			42.0 バランス	42.25 バランス	42.5 バランス	42.75 バランス	43.0 バランス クラブ重量		43.25 バランス	43.5 バランス	43.75 バランス	44.0 バランス
KENA Blue 7	X	スリクソンオリジナルフルバー(2014年モデル、バックラインなし、ロゴ入り)	C7	C8	D0	D1	D2	335	D3	D5		
		スリクソンオリジナルフルバー(2012年モデル、バックラインなし、ロゴ入り)	C7	C8	D0	D1	D2	335	D3	D5		
		スリクソンオリジナルフルバー/カラー(バックラインなし、ロゴ入り)	C7	C8	C9	D0	D2	337	D3	D4	D5	
		Golf Prideマルチコンパウンド-MCCプラチナム(バックラインなし)	C6	C8	C9	D0	D1	338	D3	D4	D5	
KENA Blue 6	X	スリクソンオリジナルフルバー(2014年モデル、バックラインなし、ロゴ入り)	C7	C8	D0	D1	D2	326	D3	D5		
		スリクソンオリジナルフルバー(2012年モデル、バックラインなし、ロゴ入り)	C7	C8	D0	D1	D2	326	D3	D5		
		スリクソンオリジナルフルバー/カラー(バックラインなし、ロゴ入り)	C7	C8	C9	D0	D2	328	D3	D4	D5	
		Golf Prideマルチコンパウンド-MCCプラチナム(バックラインなし)	C6	C8	C9	D0	D1	329	D3	D4	D5	
	S	スリクソンオリジナルフルバー(2014年モデル、バックラインなし、ロゴ入り)	C7	C8	D0	D1	D2	323	D3	D5		
		スリクソンオリジナルフルバー(2012年モデル、バックラインなし、ロゴ入り)	C7	C8	D0	D1	D2	323	D3	D5		
		スリクソンオリジナルフルバー/カラー(バックラインなし、ロゴ入り)	C7	C8	C9	D0	D2	325	D3	D4	D5	
		Golf Prideマルチコンパウンド-MCCプラチナム(バックラインなし)	C6	C8	C9	D0	D1	326	D3	D4	D5	
	SR	スリクソンオリジナルフルバー(2014年モデル、バックラインなし、ロゴ入り)	C7	C8	D0	D1	D2	322	D3	D5		
		スリクソンオリジナルフルバー(2012年モデル、バックラインなし、ロゴ入り)	C7	C8	D0	D1	D2	322	D3	D5		
		スリクソンオリジナルフルバー/カラー(バックラインなし、ロゴ入り)	C7	C8	C9	D0	D2	324	D3	D4	D5	
		Golf Prideマルチコンパウンド-MCCプラチナム(バックラインなし)	C6	C8	C9	D0	D1	325	D3	D4	D5	
KENA Blue 5	X	スリクソンオリジナルフルバー(2014年モデル、バックラインなし、ロゴ入り)	C7	C8	D0	D1	D2	319	D3	D5		
		スリクソンオリジナルフルバー(2012年モデル、バックラインなし、ロゴ入り)	C7	C8	D0	D1	D2	319	D3	D5		
		スリクソンオリジナルフルバー/カラー(バックラインなし、ロゴ入り)	C7	C8	C9	D0	D2	321	D3	D4	D5	
		Golf Prideマルチコンパウンド-MCCプラチナム(バックラインなし)	C6	C8	C9	D0	D1	322	D3	D4	D5	
	S	スリクソンオリジナルフルバー(2014年モデル、バックラインなし、ロゴ入り)	C7	C8	D0	D1	D2	316	D3	D5		
		スリクソンオリジナルフルバー(2012年モデル、バックラインなし、ロゴ入り)	C7	C8	D0	D1	D2	316	D3	D5		
		スリクソンオリジナルフルバー/カラー(バックラインなし、ロゴ入り)	C7	C8	C9	D0	D2	318	D3	D4	D5	
		Golf Prideマルチコンパウンド-MCCプラチナム(バックラインなし)	C6	C8	C9	D0	D1	319	D3	D4	D5	
	SR	スリクソンオリジナルフルバー(2014年モデル、バックラインなし、ロゴ入り)	C7	C8	D0	D1	D2	316	D3	D5		
		スリクソンオリジナルフルバー(2012年モデル、バックラインなし、ロゴ入り)	C7	C8	D0	D1	D2	316	D3	D5		
		スリクソンオリジナルフルバー/カラー(バックラインなし、ロゴ入り)	C7	C8	C9	D0	D2	318	D3	D4	D5	
		Golf Prideマルチコンパウンド-MCCプラチナム(バックラインなし)	C6	C8	C9	D0	D1	319	D3	D4	D5	

※バランス調整は+2ポイント(1ポイント単位)まで調節可能です。(バランスを軽くすることはできません) ※長さの変更によりシャフト硬さ等、フィーリングが変わる可能性があります。

※この表のバランス、重量の値は、設計値ですので実際のクラブとは異なる場合がございます。

※標準長さとは、Miyazaki Kosuma Blue6カーボンシャフト装着・プロパー展開での長さであり、各シャフト装着時の推奨の長さではありません。 ※パーツの在庫状況により、納期がかかる場合がございます。



スリクソン Z F45 TOUR #3

ヘッド素材 / フェース: HT1770鋼
 ボディ/クラウン: マレージング鋼
 フェース: 鍛造
 ヘッド製法 / ボディ: ロストワックス精密 casting
 フェース: サテン仕上げ
 仕上げ / ソール: 黒IP + サテン + ショット + ミラー + レーザー仕上げ

番手	#3
ロフト角(°)	15
ライ角(°)	57
ヘッド体積(cm ³)	150
ヘッド重量(g)	212

●クラブ:MADE IN JAPAN
 ●オリジナルヘッドカバー付(MADE IN CHINA)

価格はすべてオープン価格です

Miyazaki KENA Silver



シャフト名	フレックス	グリップ名	標準長さ(インチ)									
			42.0 バランス	42.25 バランス	42.5 バランス	42.75 バランス	43.0 バランス クラブ重量		43.25 バランス	43.5 バランス	43.75 バランス	44.0 バランス
KENA Silver 7	X	スリクソンオリジナルフルバー(2014年モデル、バックラインなし、ロゴ入り)	C7	C8	D0	D1	D2	337	D3	D5		
		スリクソンオリジナルフルバー(2012年モデル、バックラインなし、ロゴ入り)	C7	C8	D0	D1	D2	337	D3	D5		
		スリクソンオリジナルフルバー/カラー(バックラインなし、ロゴ入り)	C7	C8	C9	D0	D2	339	D3	D4	D5	
		Golf Prideマルチコンパウンド-MCCプラチナム(バックラインなし)	C6	C8	C9	D0	D1	340	D3	D4	D5	
KENA Silver 6	X	スリクソンオリジナルフルバー(2014年モデル、バックラインなし、ロゴ入り)	C7	C8	D0	D1	D2	328	D3	D5		
		スリクソンオリジナルフルバー(2012年モデル、バックラインなし、ロゴ入り)	C7	C8	D0	D1	D2	328	D3	D5		
		スリクソンオリジナルフルバー/カラー(バックラインなし、ロゴ入り)	C7	C8	C9	D0	D2	330	D3	D4	D5	
		Golf Prideマルチコンパウンド-MCCプラチナム(バックラインなし)	C6	C8	C9	D0	D1	331	D3	D4	D5	
	S	スリクソンオリジナルフルバー(2014年モデル、バックラインなし、ロゴ入り)	C7	C8	D0	D1	D2	325	D3	D5		
		スリクソンオリジナルフルバー(2012年モデル、バックラインなし、ロゴ入り)	C7	C8	D0	D1	D2	325	D3	D5		
		スリクソンオリジナルフルバー/カラー(バックラインなし、ロゴ入り)	C7	C8	C9	D0	D2	327	D3	D4	D5	
		Golf Prideマルチコンパウンド-MCCプラチナム(バックラインなし)	C6	C8	C9	D0	D1	328	D3	D4	D5	
	SR	スリクソンオリジナルフルバー(2014年モデル、バックラインなし、ロゴ入り)	C7	C8	D0	D1	D2	323	D3	D5		
		スリクソンオリジナルフルバー(2012年モデル、バックラインなし、ロゴ入り)	C7	C8	D0	D1	D2	323	D3	D5		
		スリクソンオリジナルフルバー/カラー(バックラインなし、ロゴ入り)	C7	C8	C9	D0	D2	325	D3	D4	D5	
		Golf Prideマルチコンパウンド-MCCプラチナム(バックラインなし)	C6	C8	C9	D0	D1	326	D3	D4	D5	
KENA Silver 5	X	スリクソンオリジナルフルバー(2014年モデル、バックラインなし、ロゴ入り)	C7	C8	D0	D1	D2	320	D3	D5		
		スリクソンオリジナルフルバー(2012年モデル、バックラインなし、ロゴ入り)	C7	C8	D0	D1	D2	320	D3	D5		
		スリクソンオリジナルフルバー/カラー(バックラインなし、ロゴ入り)	C7	C8	C9	D0	D2	322	D3	D4	D5	
		Golf Prideマルチコンパウンド-MCCプラチナム(バックラインなし)	C6	C8	C9	D0	D1	323	D3	D4	D5	
	S	スリクソンオリジナルフルバー(2014年モデル、バックラインなし、ロゴ入り)	C7	C8	D0	D1	D2	317	D3	D5		
		スリクソンオリジナルフルバー(2012年モデル、バックラインなし、ロゴ入り)	C7	C8	D0	D1	D2	317	D3	D5		
		スリクソンオリジナルフルバー/カラー(バックラインなし、ロゴ入り)	C7	C8	C9	D0	D2	319	D3	D4	D5	
		Golf Prideマルチコンパウンド-MCCプラチナム(バックラインなし)	C6	C8	C9	D0	D1	320	D3	D4	D5	
	SR	スリクソンオリジナルフルバー(2014年モデル、バックラインなし、ロゴ入り)	C7	C8	D0	D1	D2	316	D3	D5		
		スリクソンオリジナルフルバー(2012年モデル、バックラインなし、ロゴ入り)	C7	C8	D0	D1	D2	316	D3	D5		
		スリクソンオリジナルフルバー/カラー(バックラインなし、ロゴ入り)	C7	C8	C9	D0	D2	318	D3	D4	D5	
		Golf Prideマルチコンパウンド-MCCプラチナム(バックラインなし)	C6	C8	C9	D0	D1	319	D3	D4	D5	
KENA Silver 5 HT	S	スリクソンオリジナルフルバー(2014年モデル、バックラインなし、ロゴ入り)	C7	C8	D0	D1	D2	314	D3	D5		
		スリクソンオリジナルフルバー(2012年モデル、バックラインなし、ロゴ入り)	C7	C8	D0	D1	D2	314	D3	D5		
		スリクソンオリジナルフルバー/カラー(バックラインなし、ロゴ入り)	C7	C8	C9	D0	D2	316	D3	D4	D5	
		Golf Prideマルチコンパウンド-MCCプラチナム(バックラインなし)	C6	C8	C9	D0	D1	317	D3	D4	D5	
	R	スリクソンオリジナルフルバー(2014年モデル、バックラインなし、ロゴ入り)	C7	C8	D0	D1	D2	311	D3	D5		
		スリクソンオリジナルフルバー(2012年モデル、バックラインなし、ロゴ入り)	C7	C8	D0	D1	D2	311	D3	D5		
		スリクソンオリジナルフルバー/カラー(バックラインなし、ロゴ入り)	C7	C8	C9	D0	D2	313	D3	D4	D5	
		Golf Prideマルチコンパウンド-MCCプラチナム(バックラインなし)	C6	C8	C9	D0	D1	314	D3	D4	D5	

※バランス調整は+2ポイント(1ポイント単位)まで調節可能です。(バランスを軽くすることはできません) ※長さの変更によりシャフト硬さ等、フィーリングが変わる可能性があります。

※この表のバランス、重量の値は、設計値ですので実際のクラブとは異なる場合がございます。

※標準長さとは、Miyazaki Kosuma Blue6カーボンシャフト装着・プロパー展開での長さであり、各シャフト装着時の推奨の長さではありません。 ※パーツの在庫状況により、納期がかかる場合がございます。



スリクソン Z F45 TOUR #3

ヘッド素材 / フェース: HT1770鋼
 ボディ/クラウン: マレージング鋼
 フェース: 鍛造
 ヘッド製法 / ボディ: ロストワックス精密 casting
 フェース: サテン仕上げ
 仕上げ / ソール: 黒IP + サテン + ショット + ミラー + レーザー仕上げ

番手	#3
ロフト角(°)	15
ライ角(°)	57
ヘッド体積(cm ³)	150
ヘッド重量(g)	212

●クラブ:MADE IN JAPAN
 ●オリジナルヘッドカバー付(MADE IN CHINA)

価格はすべてオープン価格です

Miyazaki Kusara Black



シャフト名	フレックス	グリップ名	標準長さ(インチ)										
			42.0 バランス	42.25 バランス	42.5 バランス	42.75 バランス	43.0 バランス クラブ重量		43.25 バランス	43.5 バランス	43.75 バランス	44.0 バランス	
Kusara Black 83	X	スリクソンオリジナルフルバー(2014年モデル、バックラインなし、ロゴ入り)	C9	D0	D2	D3	D4	333	D5				
		スリクソンオリジナルフルバー(2012年モデル、バックラインなし、ロゴ入り)	C9	D0	D2	D3	D4	333	D5				
		スリクソンオリジナルフルバー/カラー(バックラインなし、ロゴ入り)	C9	D0	D1	D2	D4	335	D5				
		Golf Prideマルチコンパウンド-MCCプラチナム(バックラインなし)	C8	D0	D1	D2	D3	336	D5				
Kusara Black 72	X	スリクソンオリジナルフルバー(2014年モデル、バックラインなし、ロゴ入り)	C8	C9	D1	D2	D3	324	D4				
		スリクソンオリジナルフルバー(2012年モデル、バックラインなし、ロゴ入り)	C8	C9	D1	D2	D3	324	D4				
		スリクソンオリジナルフルバー/カラー(バックラインなし、ロゴ入り)	C8	C9	D0	D1	D3	326	D4	D5			
		Golf Prideマルチコンパウンド-MCCプラチナム(バックラインなし)	C7	C9	D0	D1	D2	327	D4	D5			
	S	スリクソンオリジナルフルバー(2014年モデル、バックラインなし、ロゴ入り)	C8	C9	D1	D2	D3	322	D4				
		スリクソンオリジナルフルバー(2012年モデル、バックラインなし、ロゴ入り)	C8	C9	D1	D2	D3	322	D4				
		スリクソンオリジナルフルバー/カラー(バックラインなし、ロゴ入り)	C8	C9	D0	D1	D3	324	D4	D5			
		Golf Prideマルチコンパウンド-MCCプラチナム(バックラインなし)	C7	C9	D0	D1	D2	325	D4	D5			
	SR	スリクソンオリジナルフルバー(2014年モデル、バックラインなし、ロゴ入り)	C8	C9	D1	D2	D3	321	D4				
		スリクソンオリジナルフルバー(2012年モデル、バックラインなし、ロゴ入り)	C8	C9	D1	D2	D3	321	D4				
		スリクソンオリジナルフルバー/カラー(バックラインなし、ロゴ入り)	C8	C9	D0	D1	D3	323	D4	D5			
		Golf Prideマルチコンパウンド-MCCプラチナム(バックラインなし)	C7	C9	D0	D1	D2	324	D4	D5			
Kusara Black 61	X	スリクソンオリジナルフルバー(2014年モデル、バックラインなし、ロゴ入り)	C8	C9	D1	D2	D3	318	D4				
		スリクソンオリジナルフルバー(2012年モデル、バックラインなし、ロゴ入り)	C8	C9	D1	D2	D3	318	D4				
		スリクソンオリジナルフルバー/カラー(バックラインなし、ロゴ入り)	C8	C9	D0	D1	D3	320	D4	D5			
		Golf Prideマルチコンパウンド-MCCプラチナム(バックラインなし)	C7	C9	D0	D1	D2	321	D4	D5			
	S	スリクソンオリジナルフルバー(2014年モデル、バックラインなし、ロゴ入り)	C8	C9	D1	D2	D3	315	D4				
		スリクソンオリジナルフルバー(2012年モデル、バックラインなし、ロゴ入り)	C8	C9	D1	D2	D3	315	D4				
		スリクソンオリジナルフルバー/カラー(バックラインなし、ロゴ入り)	C8	C9	D0	D1	D3	317	D4	D5			
		Golf Prideマルチコンパウンド-MCCプラチナム(バックラインなし)	C7	C9	D0	D1	D2	318	D4	D5			
	SR	スリクソンオリジナルフルバー(2014年モデル、バックラインなし、ロゴ入り)	C8	C9	D1	D2	D3	316	D4				
		スリクソンオリジナルフルバー(2012年モデル、バックラインなし、ロゴ入り)	C8	C9	D1	D2	D3	316	D4				
		スリクソンオリジナルフルバー/カラー(バックラインなし、ロゴ入り)	C8	C9	D0	D1	D3	318	D4	D5			
		Golf Prideマルチコンパウンド-MCCプラチナム(バックラインなし)	C7	C9	D0	D1	D2	319	D4	D5			

※バランス調整は+2ポイント(1ポイント単位)まで調節可能です。(バランスを軽くすることはできません) ※長さの変更によりシャフト硬さ等、フィーリングが変わる可能性があります。

※この表のバランス、重量の値は、設計値ですので実際のクラブとは異なる場合がございます。

※標準長さとは、Miyazaki Kosuma Blue6カーボンシャフト装着・プロパー展開での長さであり、各シャフト装着時の推奨の長さではありません。 ※パーツの在庫状況により、納期がかかる場合がございます。



スリクソン Z F45 TOUR #3

ヘッド素材 / フェース: HT1770鋼
 ボディ/クラウン: マレージング鋼
 フェース: 鍛造
 ヘッド製法 / ボディ: ロストワックス精密铸造
 フェース: サテン仕上げ
 仕上げ / ソール: 黒IP + サテン + ショット + ミラー + レーザー仕上げ

番手	#3
ロフト角(°)	15
ライ角(°)	57
ヘッド体積(cm ³)	150
ヘッド重量(g)	212

●クラブ:MADE IN JAPAN
 ●オリジナルヘッドカバー付(MADE IN CHINA)

価格はすべてオープン価格です

Miyazaki Kusara Blue



シャフト名	フレックス	グリップ名	標準長さ(インチ)										
			42.0 バランス	42.25 バランス	42.5 バランス	42.75 バランス	43.0 バランス クラブ重量		43.25 バランス	43.5 バランス	43.75 バランス	44.0 バランス	
Kusara Blue 83	X	スリクソンオリジナルフルバー(2014年モデル、バックラインなし、ロゴ入り)	C8	C9	D1	D2	D3	332	D4				
		スリクソンオリジナルフルバー(2012年モデル、バックラインなし、ロゴ入り)	C8	C9	D1	D2	D3	332	D4				
		スリクソンオリジナルフルバー/カラー(バックラインなし、ロゴ入り)	C8	C9	D0	D1	D3	334	D4	D5			
		Golf Prideマルチコンパウンド-MCCプラチナム(バックラインなし)	C7	C9	D0	D1	D2	335	D4	D5			
Kusara Blue 72	X	スリクソンオリジナルフルバー(2014年モデル、バックラインなし、ロゴ入り)	C7	C8	D0	D1	D2	323	D3	D5			
		スリクソンオリジナルフルバー(2012年モデル、バックラインなし、ロゴ入り)	C7	C8	D0	D1	D2	323	D3	D5			
		スリクソンオリジナルフルバー/カラー(バックラインなし、ロゴ入り)	C7	C8	C9	D0	D2	325	D3	D4	D5		
		Golf Prideマルチコンパウンド-MCCプラチナム(バックラインなし)	C6	C8	C9	D0	D1	326	D3	D4	D5		
	S	スリクソンオリジナルフルバー(2014年モデル、バックラインなし、ロゴ入り)	C7	C8	D0	D1	D2	320	D3	D5			
		スリクソンオリジナルフルバー(2012年モデル、バックラインなし、ロゴ入り)	C7	C8	D0	D1	D2	320	D3	D5			
		スリクソンオリジナルフルバー/カラー(バックラインなし、ロゴ入り)	C7	C8	C9	D0	D2	322	D3	D4	D5		
		Golf Prideマルチコンパウンド-MCCプラチナム(バックラインなし)	C6	C8	C9	D0	D1	323	D3	D4	D5		
	SR	スリクソンオリジナルフルバー(2014年モデル、バックラインなし、ロゴ入り)	C7	C8	D0	D1	D2	319	D3	D5			
		スリクソンオリジナルフルバー(2012年モデル、バックラインなし、ロゴ入り)	C7	C8	D0	D1	D2	319	D3	D5			
		スリクソンオリジナルフルバー/カラー(バックラインなし、ロゴ入り)	C7	C8	C9	D0	D2	321	D3	D4	D5		
		Golf Prideマルチコンパウンド-MCCプラチナム(バックラインなし)	C6	C8	C9	D0	D1	322	D3	D4	D5		
Kusara Blue 61	X	スリクソンオリジナルフルバー(2014年モデル、バックラインなし、ロゴ入り)	C7	C8	D0	D1	D2	316	D3	D5			
		スリクソンオリジナルフルバー(2012年モデル、バックラインなし、ロゴ入り)	C7	C8	D0	D1	D2	316	D3	D5			
		スリクソンオリジナルフルバー/カラー(バックラインなし、ロゴ入り)	C7	C8	C9	D0	D2	318	D3	D4	D5		
		Golf Prideマルチコンパウンド-MCCプラチナム(バックラインなし)	C6	C8	C9	D0	D1	319	D3	D4	D5		
	S	スリクソンオリジナルフルバー(2014年モデル、バックラインなし、ロゴ入り)	C7	C8	D0	D1	D2	314	D3	D5			
		スリクソンオリジナルフルバー(2012年モデル、バックラインなし、ロゴ入り)	C7	C8	D0	D1	D2	314	D3	D5			
		スリクソンオリジナルフルバー/カラー(バックラインなし、ロゴ入り)	C7	C8	C9	D0	D2	316	D3	D4	D5		
		Golf Prideマルチコンパウンド-MCCプラチナム(バックラインなし)	C6	C8	C9	D0	D1	317	D3	D4	D5		
	SR	スリクソンオリジナルフルバー(2014年モデル、バックラインなし、ロゴ入り)	C7	C8	D0	D1	D2	314	D3	D5			
		スリクソンオリジナルフルバー(2012年モデル、バックラインなし、ロゴ入り)	C7	C8	D0	D1	D2	314	D3	D5			
		スリクソンオリジナルフルバー/カラー(バックラインなし、ロゴ入り)	C7	C8	C9	D0	D2	316	D3	D4	D5		
		Golf Prideマルチコンパウンド-MCCプラチナム(バックラインなし)	C6	C8	C9	D0	D1	317	D3	D4	D5		

※バランス調整は+2ポイント(1ポイント単位)まで調節可能です。(バランスを軽くすることはできません) ※長さの変更によりシャフト硬さ等、フィーリングが変わる可能性があります。

※この表のバランス、重量の値は、設計値ですので実際のクラブとは異なる場合がございます。

※標準長さとは、Miyazaki Kosuma Blue6カーボンシャフト装着・プロパー展開での長さであり、各シャフト装着時の推奨の長さではありません。 ※パーツの在庫状況により、納期がかかる場合がございます。



スリクソン Z F45 TOUR #3

ヘッド素材 / フェース: HT1770鋼
 ボディ/クラウン: マレージング鋼
 フェース: 鍛造
 ヘッド製法 / ボディ: ロストワックス精密铸造
 フェース: サテン仕上げ
 仕上げ / ソール: 黒IP + サテン + ショット + ミラー + レーザー仕上げ

番手	#3
ロフト角(°)	15
ライ角(°)	57
ヘッド体積(cm ³)	150
ヘッド重量(g)	212

●クラブ:MADE IN JAPAN
 ●オリジナルヘッドカバー付(MADE IN CHINA)

価格はすべてオープン価格です

Miyazaki Kusara Silver



シャフト名	フレックス	グリップ名	標準長さ(インチ)										
			42.0 バランス	42.25 バランス	42.5 バランス	42.75 バランス	43.0 バランス クラブ重量		43.25 バランス	43.5 バランス	43.75 バランス	44.0 バランス	
Kusara Silver 83	X	スリクソンオリジナルフルバー(2014年モデル、バックラインなし、ロゴ入り)	C8	C9	D1	D2	D3	333	D4				
		スリクソンオリジナルフルバー(2012年モデル、バックラインなし、ロゴ入り)	C8	C9	D1	D2	D3	333	D4				
		スリクソンオリジナルフルバー/カラー(バックラインなし、ロゴ入り)	C8	C9	D0	D1	D3	335	D4	D5			
		Golf Prideマルチコンパウンド-MCCプラチナム(バックラインなし)	C7	C9	D0	D1	D2	336	D4	D5			
Kusara Silver 72	X	スリクソンオリジナルフルバー(2014年モデル、バックラインなし、ロゴ入り)	C7	C8	D0	D1	D2	324	D3	D5			
		スリクソンオリジナルフルバー(2012年モデル、バックラインなし、ロゴ入り)	C7	C8	D0	D1	D2	324	D3	D5			
		スリクソンオリジナルフルバー/カラー(バックラインなし、ロゴ入り)	C7	C8	C9	D0	D2	326	D3	D4	D5		
		Golf Prideマルチコンパウンド-MCCプラチナム(バックラインなし)	C6	C8	C9	D0	D1	327	D3	D4	D5		
	S	スリクソンオリジナルフルバー(2014年モデル、バックラインなし、ロゴ入り)	C7	C8	D0	D1	D2	321	D3	D5			
		スリクソンオリジナルフルバー(2012年モデル、バックラインなし、ロゴ入り)	C7	C8	D0	D1	D2	321	D3	D5			
		スリクソンオリジナルフルバー/カラー(バックラインなし、ロゴ入り)	C7	C8	C9	D0	D2	323	D3	D4	D5		
		Golf Prideマルチコンパウンド-MCCプラチナム(バックラインなし)	C6	C8	C9	D0	D1	324	D3	D4	D5		
	SR	スリクソンオリジナルフルバー(2014年モデル、バックラインなし、ロゴ入り)	C7	C8	D0	D1	D2	321	D3	D5			
		スリクソンオリジナルフルバー(2012年モデル、バックラインなし、ロゴ入り)	C7	C8	D0	D1	D2	321	D3	D5			
		スリクソンオリジナルフルバー/カラー(バックラインなし、ロゴ入り)	C7	C8	C9	D0	D2	323	D3	D4	D5		
		Golf Prideマルチコンパウンド-MCCプラチナム(バックラインなし)	C6	C8	C9	D0	D1	324	D3	D4	D5		
Kusara Silver 61	X	スリクソンオリジナルフルバー(2014年モデル、バックラインなし、ロゴ入り)	C7	C8	D0	D1	D2	317	D3	D5			
		スリクソンオリジナルフルバー(2012年モデル、バックラインなし、ロゴ入り)	C7	C8	D0	D1	D2	317	D3	D5			
		スリクソンオリジナルフルバー/カラー(バックラインなし、ロゴ入り)	C7	C8	C9	D0	D2	319	D3	D4	D5		
		Golf Prideマルチコンパウンド-MCCプラチナム(バックラインなし)	C6	C8	C9	D0	D1	320	D3	D4	D5		
	S	スリクソンオリジナルフルバー(2014年モデル、バックラインなし、ロゴ入り)	C7	C8	D0	D1	D2	315	D3	D5			
		スリクソンオリジナルフルバー(2012年モデル、バックラインなし、ロゴ入り)	C7	C8	D0	D1	D2	315	D3	D5			
		スリクソンオリジナルフルバー/カラー(バックラインなし、ロゴ入り)	C7	C8	C9	D0	D2	317	D3	D4	D5		
		Golf Prideマルチコンパウンド-MCCプラチナム(バックラインなし)	C6	C8	C9	D0	D1	318	D3	D4	D5		
	SR	スリクソンオリジナルフルバー(2014年モデル、バックラインなし、ロゴ入り)	C7	C8	D0	D1	D2	315	D3	D5			
		スリクソンオリジナルフルバー(2012年モデル、バックラインなし、ロゴ入り)	C7	C8	D0	D1	D2	315	D3	D5			
		スリクソンオリジナルフルバー/カラー(バックラインなし、ロゴ入り)	C7	C8	C9	D0	D2	317	D3	D4	D5		
		Golf Prideマルチコンパウンド-MCCプラチナム(バックラインなし)	C6	C8	C9	D0	D1	318	D3	D4	D5		
Kusara Silver 56	S	スリクソンオリジナルフルバー(2014年モデル、バックラインなし、ロゴ入り)	C7	C8	D0	D1	D2	309	D3	D5			
		スリクソンオリジナルフルバー(2012年モデル、バックラインなし、ロゴ入り)	C7	C8	D0	D1	D2	309	D3	D5			
		スリクソンオリジナルフルバー/カラー(バックラインなし、ロゴ入り)	C7	C8	C9	D0	D2	311	D3	D4	D5		
		Golf Prideマルチコンパウンド-MCCプラチナム(バックラインなし)	C6	C8	C9	D0	D1	312	D3	D4	D5		
	R	スリクソンオリジナルフルバー(2014年モデル、バックラインなし、ロゴ入り)	C7	C8	D0	D1	D2	308	D3	D5			
		スリクソンオリジナルフルバー(2012年モデル、バックラインなし、ロゴ入り)	C7	C8	D0	D1	D2	308	D3	D5			
		スリクソンオリジナルフルバー/カラー(バックラインなし、ロゴ入り)	C7	C8	C9	D0	D2	310	D3	D4	D5		
		Golf Prideマルチコンパウンド-MCCプラチナム(バックラインなし)	C6	C8	C9	D0	D1	311	D3	D4	D5		

※バランス調整は+2ポイント(1ポイント単位)まで調節可能です。(バランスを軽くすることはできません) ※長さの変更によりシャフト硬さ等、フィーリングが変わる可能性があります。

※この表のバランス、重量の値は、設計値ですので実際のクラブとは異なる場合がございます。

※標準長さとは、Miyazaki Kosuma Blue6カーボンシャフト装着・プロパー展開での長さであり、各シャフト装着時の推奨の長さではありません。 ※パーツの在庫状況により、納期がかかる場合がございます。

スリクソン Z F45 TOUR #3

価格はすべてオープン価格です

Diamana™ R



シャフト名	フレックス	グリップ名	標準長さ(インチ)										
			42.0 バランス	42.25 バランス	42.5 バランス	42.75 バランス	43.0 バランス クラブ重量		43.25 バランス	43.5 バランス	43.75 バランス	44.0 バランス	
Diamana™ R 70	X	スリクソンオリジナルフルラバー(2014年モデル、バックラインなし、ロゴ入り)	C8	C9	D1	D2	D3	330	D4				
		スリクソンオリジナルフルラバー(2012年モデル、バックラインなし、ロゴ入り)	C8	C9	D1	D2	D3	330	D4				
		スリクソンオリジナルフルラバー/カラー(バックラインなし、ロゴ入り)	C8	C9	D0	D1	D3	332	D4	D5			
		Golf Prideマルチコンパウンド-MCCプラチナム(バックラインなし)	C7	C9	D0	D1	D2	333	D4	D5			
	S	スリクソンオリジナルフルラバー(2014年モデル、バックラインなし、ロゴ入り)	C7	C8	D0	D1	D2	326	D3	D5			
		スリクソンオリジナルフルラバー(2012年モデル、バックラインなし、ロゴ入り)	C7	C8	D0	D1	D2	326	D3	D5			
		スリクソンオリジナルフルラバー/カラー(バックラインなし、ロゴ入り)	C7	C8	C9	D0	D2	328	D3	D4	D5		
		Golf Prideマルチコンパウンド-MCCプラチナム(バックラインなし)	C6	C8	C9	D0	D1	329	D3	D4	D5		
Diamana™ R 60	S	スリクソンオリジナルフルラバー(2014年モデル、バックラインなし、ロゴ入り)	C7	C8	D0	D1	D2	319	D3	D5			
		スリクソンオリジナルフルラバー(2012年モデル、バックラインなし、ロゴ入り)	C7	C8	D0	D1	D2	319	D3	D5			
		スリクソンオリジナルフルラバー/カラー(バックラインなし、ロゴ入り)	C7	C8	C9	D0	D2	321	D3	D4	D5		
		Golf Prideマルチコンパウンド-MCCプラチナム(バックラインなし)	C6	C8	C9	D0	D1	322	D3	D4	D5		

Diamana™ W



シャフト名	フレックス	グリップ名	標準長さ(インチ)										
			42.0 バランス	42.25 バランス	42.5 バランス	42.75 バランス	43.0 バランス クラブ重量		43.25 バランス	43.5 バランス	43.75 バランス	44.0 バランス	
Diamana™ W 70	X	スリクソンオリジナルフルラバー(2014年モデル、バックラインなし、ロゴ入り)	C9	D0	D2	D3	D4	331	D5				
		スリクソンオリジナルフルラバー(2012年モデル、バックラインなし、ロゴ入り)	C9	D0	D2	D3	D4	331	D5				
		スリクソンオリジナルフルラバー/カラー(バックラインなし、ロゴ入り)	C9	D0	D1	D2	D4	333	D5				
		Golf Prideマルチコンパウンド-MCCプラチナム(バックラインなし)	C8	D0	D1	D2	D3	334	D5				
	S	スリクソンオリジナルフルラバー(2014年モデル、バックラインなし、ロゴ入り)	C9	D0	D2	D3	D4	329	D5				
		スリクソンオリジナルフルラバー(2012年モデル、バックラインなし、ロゴ入り)	C9	D0	D2	D3	D4	329	D5				
		スリクソンオリジナルフルラバー/カラー(バックラインなし、ロゴ入り)	C9	D0	D1	D2	D4	331	D5				
		Golf Prideマルチコンパウンド-MCCプラチナム(バックラインなし)	C8	D0	D1	D2	D3	332	D5				
Diamana™ W 60	S	スリクソンオリジナルフルラバー(2014年モデル、バックラインなし、ロゴ入り)	C8	C9	D1	D2	D3	320	D4				
		スリクソンオリジナルフルラバー(2012年モデル、バックラインなし、ロゴ入り)	C8	C9	D1	D2	D3	320	D4				
		スリクソンオリジナルフルラバー/カラー(バックラインなし、ロゴ入り)	C8	C9	D0	D1	D3	322	D4	D5			
		Golf Prideマルチコンパウンド-MCCプラチナム(バックラインなし)	C7	C9	D0	D1	D2	323	D4	D5			

FUBUKI™ K



シャフト名	フレックス	グリップ名	標準長さ(インチ)										
			42.0 バランス	42.25 バランス	42.5 バランス	42.75 バランス	43.0 バランス クラブ重量		43.25 バランス	43.5 バランス	43.75 バランス	44.0 バランス	
FUBUKI™ K 70	X	スリクソンオリジナルフルラバー(2014年モデル、バックラインなし、ロゴ入り)	C9	D0	D2	D3	D4	329	D5				
		スリクソンオリジナルフルラバー(2012年モデル、バックラインなし、ロゴ入り)	C9	D0	D2	D3	D4	329	D5				
		スリクソンオリジナルフルラバー/カラー(バックラインなし、ロゴ入り)	C9	D0	D1	D2	D4	331	D5				
		Golf Prideマルチコンパウンド-MCCプラチナム(バックラインなし)	C8	D0	D1	D2	D3	332	D5				
	S	スリクソンオリジナルフルラバー(2014年モデル、バックラインなし、ロゴ入り)	C9	D0	D2	D3	D4	328	D5				
		スリクソンオリジナルフルラバー(2012年モデル、バックラインなし、ロゴ入り)	C9	D0	D2	D3	D4	328	D5				
		スリクソンオリジナルフルラバー/カラー(バックラインなし、ロゴ入り)	C9	D0	D1	D2	D4	330	D5				
		Golf Prideマルチコンパウンド-MCCプラチナム(バックラインなし)	C8	D0	D1	D2	D3	331	D5				
FUBUKI™ K 60	S	スリクソンオリジナルフルラバー(2014年モデル、バックラインなし、ロゴ入り)	C8	C9	D1	D2	D3	320	D4				
		スリクソンオリジナルフルラバー(2012年モデル、バックラインなし、ロゴ入り)	C8	C9	D1	D2	D3	320	D4				
		スリクソンオリジナルフルラバー/カラー(バックラインなし、ロゴ入り)	C8	C9	D0	D1	D3	322	D4	D5			
		Golf Prideマルチコンパウンド-MCCプラチナム(バックラインなし)	C7	C9	D0	D1	D2	323	D4	D5			

※バランス調整は+2ポイント(1ポイント単位)まで調節可能です。(バランスを軽くすることはできません) ※長さの変更によりシャフト硬さ等、フィーリングが変わる可能性があります。

※この表のバランス、重量の値は、設計値ですので実際のクラブとは異なる場合がございます。

※標準長さとは、Miyazaki Kosuma Blue6カーボンシャフト装着・プロパー展開での長さであり、各シャフト装着時の推奨の長さではありません。 ※パーツの在庫状況により、納期がかかる場合がございます。

スリクソン Z F45 TOUR #3

価格はすべてオープン価格です

FUBUKI™ AX f



シャフト名	フレックス	グリップ名	42.0	42.25	42.5	42.75	標準長さ(インチ)		43.25	43.5	43.75	44.0
			バランス	バランス	バランス	バランス	バランス	クラブ重量	バランス	バランス	バランス	バランス
FUBUKI™ AX f 75	X	スリクソンオリジナルフルラバー(2014年モデル、バックラインなし、ロゴ入り)	C9	D0	D2	D3	D4	338	D5			
		スリクソンオリジナルフルラバー(2012年モデル、バックラインなし、ロゴ入り)	C9	D0	D1	D2	D4	340	D5			
		スリクソンオリジナルフルラバー/カラー(バックラインなし、ロゴ入り)	C8	D0	D1	D2	D3	341	D5			
		Golf Prideマルチコンパウンド-MCCブラチナム(バックラインなし)	C9	D0	D2	D3	D4	336	D5			
	S	スリクソンオリジナルフルラバー(2014年モデル、バックラインなし、ロゴ入り)	C9	D0	D1	D2	D4	338	D5			
		スリクソンオリジナルフルラバー(2012年モデル、バックラインなし、ロゴ入り)	C8	D0	D1	D2	D3	339	D5			
		スリクソンオリジナルフルラバー/カラー(バックラインなし、ロゴ入り)	C9	D0	D2	D3	D4	338	D5			
	Golf Prideマルチコンパウンド-MCCブラチナム(バックラインなし)	C9	D0	D2	D3	D4	336	D5				
FUBUKI™ AX f 65	S	スリクソンオリジナルフルラバー(2014年モデル、バックラインなし、ロゴ入り)	C8	C9	D1	D2	D3	327	D4			
		スリクソンオリジナルフルラバー(2012年モデル、バックラインなし、ロゴ入り)	C8	C9	D0	D1	D3	329	D4	D5		
		スリクソンオリジナルフルラバー/カラー(バックラインなし、ロゴ入り)	C7	C9	D0	D1	D2	330	D4	D5		
		Golf Prideマルチコンパウンド-MCCブラチナム(バックラインなし)	C8	C9	D1	D2	D3	327	D4			

※バランス調整は+2ポイント(1ポイント単位)まで調節可能です。(バランスを軽くすることはできません) ※長さの変更によりシャフト硬さ等、フィーリングが変わる可能性があります。

※この表のバランス、重量の値は、設計値ですので実際のクラブとは異なる場合がございます。

※標準長さとは、Miyazaki Kosuma Blue6カーボンシャフト装着・プロパー展開での長さであり、各シャフト装着時の推奨の長さではありません。 ※パーツの在庫状況により、納期がかかる場合がございます。

スリクソン Z F45 TOUR #3

価格はすべてオープン価格です

TOUR AD MJ



シャフト名	フレックス	グリップ名	標準長さ(インチ)										
			42.0 バランス	42.25 バランス	42.5 バランス	42.75 バランス	43.0 バランス クラブ重量		43.25 バランス	43.5 バランス	43.75 バランス	44.0 バランス	
TOUR AD MJ-7	X	スリクソンオリジナルフルバー(2014年モデル、バックラインなし、ロゴ入り)	C8	C9	D1	D2	D3	327	D4				
		スリクソンオリジナルフルバー(2012年モデル、バックラインなし、ロゴ入り)	C8	C9	D1	D2	D3	327	D4				
		スリクソンオリジナルフルバー/カラー(バックラインなし、ロゴ入り)	C8	C9	D0	D1	D3	329	D4	D5			
		Golf Prideマルチコンパウンド-MCCブラチナム(バックラインなし)	C7	C9	D0	D1	D2	330	D4	D5			
	S	スリクソンオリジナルフルバー(2014年モデル、バックラインなし、ロゴ入り)	C8	C9	D1	D2	D3	326	D4				
		スリクソンオリジナルフルバー(2012年モデル、バックラインなし、ロゴ入り)	C8	C9	D1	D2	D3	326	D4				
		スリクソンオリジナルフルバー/カラー(バックラインなし、ロゴ入り)	C8	C9	D0	D1	D3	328	D4	D5			
Golf Prideマルチコンパウンド-MCCブラチナム(バックラインなし)	C7	C9	D0	D1	D2	329	D4	D5					
TOUR AD MJ-6	S	スリクソンオリジナルフルバー(2014年モデル、バックラインなし、ロゴ入り)	C7	C8	D0	D1	D2	319	D3	D5			
		スリクソンオリジナルフルバー(2012年モデル、バックラインなし、ロゴ入り)	C7	C8	D0	D1	D2	319	D3	D5			
		スリクソンオリジナルフルバー/カラー(バックラインなし、ロゴ入り)	C7	C8	C9	D0	D2	321	D3	D4	D5		
		Golf Prideマルチコンパウンド-MCCブラチナム(バックラインなし)	C6	C8	C9	D0	D1	322	D3	D4	D5		
TOUR AD MJ-5	R1	スリクソンオリジナルフルバー(2014年モデル、バックラインなし、ロゴ入り)	C6	C7	C9	D0	D1	310	D2	D4	D5		
		スリクソンオリジナルフルバー(2012年モデル、バックラインなし、ロゴ入り)	C6	C7	C9	D0	D1	310	D2	D4	D5		
		スリクソンオリジナルフルバー/カラー(バックラインなし、ロゴ入り)	C6	C7	C8	C9	D1	312	D2	D3	D4		
		Golf Prideマルチコンパウンド-MCCブラチナム(バックラインなし)	C5	C7	C8	C9	D0	313	D2	D3	D4	D5	

TOUR AD MT



シャフト名	フレックス	グリップ名	標準長さ(インチ)										
			42.0 バランス	42.25 バランス	42.5 バランス	42.75 バランス	43.0 バランス クラブ重量		43.25 バランス	43.5 バランス	43.75 バランス	44.0 バランス	
TOUR AD MT-7	X	スリクソンオリジナルフルバー(2014年モデル、バックラインなし、ロゴ入り)	C8	C9	D1	D2	D3	328	D4				
		スリクソンオリジナルフルバー(2012年モデル、バックラインなし、ロゴ入り)	C8	C9	D1	D2	D3	328	D4				
		スリクソンオリジナルフルバー/カラー(バックラインなし、ロゴ入り)	C8	C9	D0	D1	D3	330	D4	D5			
		Golf Prideマルチコンパウンド-MCCブラチナム(バックラインなし)	C7	C9	D0	D1	D2	331	D4	D5			
	S	スリクソンオリジナルフルバー(2014年モデル、バックラインなし、ロゴ入り)	C8	C9	D1	D2	D3	327	D4				
		スリクソンオリジナルフルバー(2012年モデル、バックラインなし、ロゴ入り)	C8	C9	D1	D2	D3	327	D4				
		スリクソンオリジナルフルバー/カラー(バックラインなし、ロゴ入り)	C8	C9	D0	D1	D3	329	D4	D5			
Golf Prideマルチコンパウンド-MCCブラチナム(バックラインなし)	C7	C9	D0	D1	D2	330	D4	D5					
TOUR AD MT-6	S	スリクソンオリジナルフルバー(2014年モデル、バックラインなし、ロゴ入り)	C7	C8	D0	D1	D2	319	D3	D5			
		スリクソンオリジナルフルバー(2012年モデル、バックラインなし、ロゴ入り)	C7	C8	D0	D1	D2	319	D3	D5			
		スリクソンオリジナルフルバー/カラー(バックラインなし、ロゴ入り)	C7	C8	C9	D0	D2	321	D3	D4	D5		
		Golf Prideマルチコンパウンド-MCCブラチナム(バックラインなし)	C6	C8	C9	D0	D1	322	D3	D4	D5		
TOUR AD MT-5	R1	スリクソンオリジナルフルバー(2014年モデル、バックラインなし、ロゴ入り)	C6	C7	C9	D0	D1	310	D2	D4	D5		
		スリクソンオリジナルフルバー(2012年モデル、バックラインなし、ロゴ入り)	C6	C7	C9	D0	D1	310	D2	D4	D5		
		スリクソンオリジナルフルバー/カラー(バックラインなし、ロゴ入り)	C6	C7	C8	C9	D1	312	D2	D3	D4		
		Golf Prideマルチコンパウンド-MCCブラチナム(バックラインなし)	C5	C7	C8	C9	D0	313	D2	D3	D4	D5	

※バランス調整は+2ポイント(1ポイント単位)まで調節可能です。(バランスを軽くすることはできません) ※長さの変更によりシャフト硬さ等、フィーリングが変わる可能性があります。

※この表のバランス、重量の値は、設計値ですので実際のクラブとは異なる場合がございます。

※標準長さとは、Miyazaki Kosuma Blue6カーボンシャフト装着・プロパー展開での長さであり、各シャフト装着時の推奨の長さではありません。 ※パーツの在庫状況により、納期がかかる場合がございます。

スリクソン Z F45 TOUR #3

価格はすべてオープン価格です

TOUR AD GT



シャフト名	フレックス	グリップ名	標準長さ(インチ)										
			42.0 バランス	42.25 バランス	42.5 バランス	42.75 バランス	43.0 バランス クラブ重量		43.25 バランス	43.5 バランス	43.75 バランス	44.0 バランス	
TOUR AD GT-7	X	スリクソンオリジナルフルバー(2014年モデル、バックラインなし、ロゴ入り)	C8	C9	D1	D2	D3	331	D4				
		スリクソンオリジナルフルバー(2012年モデル、バックラインなし、ロゴ入り)	C8	C9	D1	D2	D3	331	D4				
		スリクソンオリジナルフルバー/カラー(バックラインなし、ロゴ入り)	C8	C9	D0	D1	D3	333	D4	D5			
		Golf Prideマルチコンパウンド-MCCブラチナム(バックラインなし)	C7	C9	D0	D1	D2	334	D4	D5			
	S	スリクソンオリジナルフルバー(2014年モデル、バックラインなし、ロゴ入り)	C8	C9	D1	D2	D3	329	D4				
		スリクソンオリジナルフルバー(2012年モデル、バックラインなし、ロゴ入り)	C8	C9	D1	D2	D3	329	D4				
		スリクソンオリジナルフルバー/カラー(バックラインなし、ロゴ入り)	C8	C9	D0	D1	D3	331	D4	D5			
		Golf Prideマルチコンパウンド-MCCブラチナム(バックラインなし)	C7	C9	D0	D1	D2	332	D4	D5			
TOUR AD GT-6	S	スリクソンオリジナルフルバー(2014年モデル、バックラインなし、ロゴ入り)	C8	C9	D1	D2	D3	322	D4				
		スリクソンオリジナルフルバー(2012年モデル、バックラインなし、ロゴ入り)	C8	C9	D1	D2	D3	322	D4				
		スリクソンオリジナルフルバー/カラー(バックラインなし、ロゴ入り)	C8	C9	D0	D1	D3	324	D4	D5			
		Golf Prideマルチコンパウンド-MCCブラチナム(バックラインなし)	C7	C9	D0	D1	D2	325	D4	D5			
TOUR AD GT-5	R1	スリクソンオリジナルフルバー(2014年モデル、バックラインなし、ロゴ入り)	C7	C8	D0	D1	D2	312	D3	D5			
		スリクソンオリジナルフルバー(2012年モデル、バックラインなし、ロゴ入り)	C7	C8	D0	D1	D2	312	D3	D5			
		スリクソンオリジナルフルバー/カラー(バックラインなし、ロゴ入り)	C7	C8	C9	D0	D2	314	D3	D4	D5		
		Golf Prideマルチコンパウンド-MCCブラチナム(バックラインなし)	C6	C8	C9	D0	D1	315	D3	D4	D5		

TOUR AD BB



シャフト名	フレックス	グリップ名	標準長さ(インチ)										
			42.0 バランス	42.25 バランス	42.5 バランス	42.75 バランス	43.0 バランス クラブ重量		43.25 バランス	43.5 バランス	43.75 バランス	44.0 バランス	
TOUR AD BB-7	X	スリクソンオリジナルフルバー(2014年モデル、バックラインなし、ロゴ入り)	C9	D0	D2	D3	D4	330	D5				
		スリクソンオリジナルフルバー(2012年モデル、バックラインなし、ロゴ入り)	C9	D0	D2	D3	D4	330	D5				
		スリクソンオリジナルフルバー/カラー(バックラインなし、ロゴ入り)	C9	D0	D1	D2	D4	332	D5				
		Golf Prideマルチコンパウンド-MCCブラチナム(バックラインなし)	C8	D0	D1	D2	D3	333	D5				
	S	スリクソンオリジナルフルバー(2014年モデル、バックラインなし、ロゴ入り)	C8	C9	D1	D2	D3	329	D4				
		スリクソンオリジナルフルバー(2012年モデル、バックラインなし、ロゴ入り)	C8	C9	D1	D2	D3	329	D4				
		スリクソンオリジナルフルバー/カラー(バックラインなし、ロゴ入り)	C8	C9	D0	D1	D3	331	D4	D5			
		Golf Prideマルチコンパウンド-MCCブラチナム(バックラインなし)	C7	C9	D0	D1	D2	332	D4	D5			
TOUR AD BB-6	S	スリクソンオリジナルフルバー(2014年モデル、バックラインなし、ロゴ入り)	C8	C9	D1	D2	D3	321	D4				
		スリクソンオリジナルフルバー(2012年モデル、バックラインなし、ロゴ入り)	C8	C9	D1	D2	D3	321	D4				
		スリクソンオリジナルフルバー/カラー(バックラインなし、ロゴ入り)	C8	C9	D0	D1	D3	323	D4	D5			
		Golf Prideマルチコンパウンド-MCCブラチナム(バックラインなし)	C7	C9	D0	D1	D2	324	D4	D5			
TOUR AD BB-5	R1	スリクソンオリジナルフルバー(2014年モデル、バックラインなし、ロゴ入り)	C7	C8	D0	D1	D2	312	D3	D5			
		スリクソンオリジナルフルバー(2012年モデル、バックラインなし、ロゴ入り)	C7	C8	D0	D1	D2	312	D3	D5			
		スリクソンオリジナルフルバー/カラー(バックラインなし、ロゴ入り)	C7	C8	C9	D0	D2	314	D3	D4	D5		
		Golf Prideマルチコンパウンド-MCCブラチナム(バックラインなし)	C6	C8	C9	D0	D1	315	D3	D4	D5		

※バランス調整は+2ポイント(1ポイント単位)まで調節可能です。(バランスを軽くすることはできません) ※長さの変更によりシャフト硬さ等、フィーリングが変わる可能性があります。

※この表のバランス、重量の値は、設計値ですので実際のクラブとは異なる場合がございます。

※標準長さとは、Miyazaki Kosuma Blue6カーボンシャフト装着・プロパー展開での長さであり、各シャフト装着時の推奨の長さではありません。 ※パーツの在庫状況により、納期がかかる場合がございます。

スリクソン Z F45 TOUR #3

価格はすべてオープン価格です

Motore Speeder Evolution



シャフト名	フレックス	グリップ名	42.0	42.25	42.5	42.75	標準長さ(インチ)		43.25	43.5	43.75	44.0
			バランス	バランス	バランス	バランス	43.0	クラブ重量	バランス	バランス	バランス	バランス
Motore Speeder 757 Evolution	S	スリクソンオリジナルフルバー(2014年モデル、バックラインなし、ロゴ入り)	C7	C8	D0	D1	D2	329	D3	D5		
		スリクソンオリジナルフルバー(2012年モデル、バックラインなし、ロゴ入り)	C7	C8	D0	D1	D2	329	D3	D5		
		スリクソンオリジナルフルバー/カラー(バックラインなし、ロゴ入り)	C7	C8	C9	D0	D2	331	D3	D4	D5	
		Golf Prideマルチコンパウンド-MCCブラチナム(バックラインなし)	C6	C8	C9	D0	D1	332	D3	D4	D5	
Motore Speeder 661 Evolution	S	スリクソンオリジナルフルバー(2014年モデル、バックラインなし、ロゴ入り)	C7	C8	D0	D1	D2	319	D3	D5		
		スリクソンオリジナルフルバー(2012年モデル、バックラインなし、ロゴ入り)	C7	C8	D0	D1	D2	319	D3	D5		
		スリクソンオリジナルフルバー/カラー(バックラインなし、ロゴ入り)	C7	C8	C9	D0	D2	321	D3	D4	D5	
		Golf Prideマルチコンパウンド-MCCブラチナム(バックラインなし)	C6	C8	C9	D0	D1	322	D3	D4	D5	

Motore Speeder



シャフト名	フレックス	グリップ名	42.0	42.25	42.5	42.75	標準長さ(インチ)		43.25	43.5	43.75	44.0
			バランス	バランス	バランス	バランス	43.0	クラブ重量	バランス	バランス	バランス	バランス
Motore Speeder 757	S	スリクソンオリジナルフルバー(2014年モデル、バックラインなし、ロゴ入り)	C9	D0	D2	D3	D4	329	D5			
		スリクソンオリジナルフルバー(2012年モデル、バックラインなし、ロゴ入り)	C9	D0	D2	D3	D4	329	D5			
		スリクソンオリジナルフルバー/カラー(バックラインなし、ロゴ入り)	C9	D0	D1	D2	D4	331	D5			
		Golf Prideマルチコンパウンド-MCCブラチナム(バックラインなし)	C8	D0	D1	D2	D3	332	D5			
Motore Speeder 661	S	スリクソンオリジナルフルバー(2014年モデル、バックラインなし、ロゴ入り)	C8	C9	D1	D2	D3	321	D4			
		スリクソンオリジナルフルバー(2012年モデル、バックラインなし、ロゴ入り)	C8	C9	D1	D2	D3	321	D4			
		スリクソンオリジナルフルバー/カラー(バックラインなし、ロゴ入り)	C8	C9	D0	D1	D3	323	D4	D5		
		Golf Prideマルチコンパウンド-MCCブラチナム(バックラインなし)	C7	C9	D0	D1	D2	324	D4	D5		

ATTAS ロックスター



シャフト名	フレックス	グリップ名	42.0	42.25	42.5	42.75	標準長さ(インチ)		43.25	43.5	43.75	44.0
			バランス	バランス	バランス	バランス	43.0	クラブ重量	バランス	バランス	バランス	バランス
ATTAS ロックスター 6	S	スリクソンオリジナルフルバー(2014年モデル、バックラインなし、ロゴ入り)	C8	C9	D1	D2	D3	320	D4			
		スリクソンオリジナルフルバー(2012年モデル、バックラインなし、ロゴ入り)	C8	C9	D1	D2	D3	320	D4			
		スリクソンオリジナルフルバー/カラー(バックラインなし、ロゴ入り)	C8	C9	D0	D1	D3	322	D4	D5		
		Golf Prideマルチコンパウンド-MCCブラチナム(バックラインなし)	C7	C9	D0	D1	D2	323	D4	D5		

ATTAS 5GoGo



シャフト名	フレックス	グリップ名	42.0	42.25	42.5	42.75	標準長さ(インチ)		43.25	43.5	43.75	44.0
			バランス	バランス	バランス	バランス	43.0	クラブ重量	バランス	バランス	バランス	バランス
ATTAS 5GoGo 6	S	スリクソンオリジナルフルバー(2014年モデル、バックラインなし、ロゴ入り)	C9	D0	D2	D3	D4	322	D5			
		スリクソンオリジナルフルバー(2012年モデル、バックラインなし、ロゴ入り)	C9	D0	D2	D3	D4	322	D5			
		スリクソンオリジナルフルバー/カラー(バックラインなし、ロゴ入り)	C9	D0	D1	D2	D4	324	D5			
		Golf Prideマルチコンパウンド-MCCブラチナム(バックラインなし)	C8	D0	D1	D2	D3	325	D5			

※バランス調整は+2ポイント(1ポイント単位)まで調節可能です。(バランスを軽くすることはできません) ※長さの変更によりシャフト硬さ等、フィーリングが変わる可能性があります。

※この表のバランス、重量の値は、設計値ですので実際のクラブとは異なる場合がございます。

※標準長さとは、Miyazaki Kosuma Blue6カーボンシャフト装着・プロパー展開での長さであり、各シャフト装着時の推奨の長さではありません。 ※パーツの在庫状況により、納期がかかる場合がございます。